

HONDA

割灌机 3GC-0.95 (UMKQ435) 使用说明书

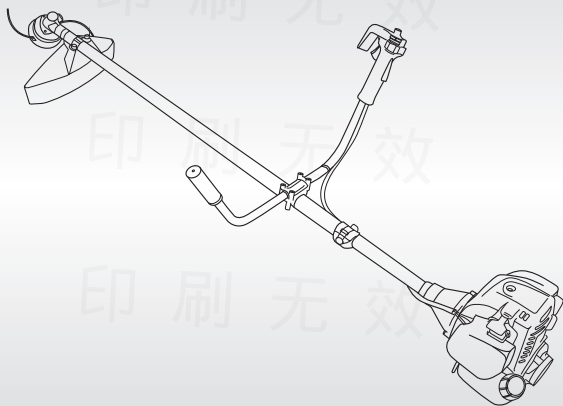

使用产品前请阅读使用说明书

保留备用

本田动力（中国）有限公司

感谢您购买本田动力（中国）有限公司（以下简称本公司）割灌机。

本使用说明书内容包括UMKQ435割灌机的操作和保养。

未经书面同意，本使用说明书的任何部分都不得复制。

本使用说明书是割灌机的一个组成部分，转卖时应一并移交。

请特别注意下列警示用语的内容：

⚠ 危险 如果您不遵守指示，将造成死亡或严重人身伤害。

⚠ 警告 如果您不遵守指示，可能造成死亡或严重人身伤害。

⚠ 注意 如果您不遵守指示，可能造成人身伤害。

重要事项 如果你不遵守指示，割灌机或其它财物可能受损。

注 提供的有用信息。

如果发生了什么问题，或者你想询问任何有关割灌机的问题，请向本公司服务店（以下简称服务店）咨询。

⚠ 警告

如果按照本使用说明书说明来操作本公司割灌机，则它能按照设计，安全、可靠的运行。本割灌机用于切割杂草及其修整（刀具选购直刀时可用于切割灌木），请勿用作其它用途。在操作割灌机前，请仔细阅读并理解本使用说明书，否则可能引起人员伤害或设备损坏。

目 录

一、安全事项.....	3
二、部件识别.....	9
三、操作前检查.....	10
四、汽油机的起动.....	16
五、关机.....	17
六、切割.....	18
七、保养.....	19
八、搬运与贮存.....	25
九、故障排除.....	27
十、主要技术参数.....	29
十一、电路图.....	31
十二、装配指南.....	32
十三、技术信息.....	40
十四、易损件清单.....	41
十五、索引.....	42

一、安全事项

只能在室外使用(防止废气对人体的危害)

在防火期间禁止使用本产品

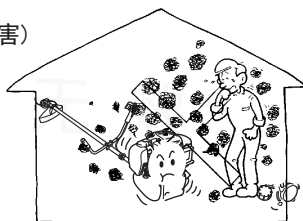

熟悉割灌机的用途，用于其它用途会带来危险或造成机器的损坏：

- 尼龙刀具：用于切割杂草及其修整
- 直刀刀具属于选购（单独购买）：用于切割灌木

远离易燃物

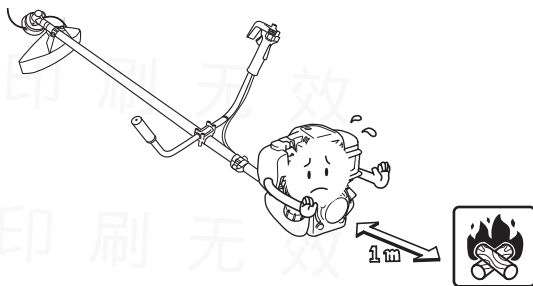

大于1米（3英尺）

下列情况下，禁止使用本割灌机：

- 在距割灌机15米范围内，有其他人员（特别是小孩）或动物时。
- 在疲劳、生病、或在酒精或服用药物后或食用对人的反应及判断有影响的物质后。
- 使用尼龙刀头时，未确认防护装置和尼龙刀具是否处在正常状态，未保证尼龙绳长度。
- 没有防护装置（防护罩）或防护装置损坏时。

加油时或在处理燃油时，
禁止吸烟。

备用燃油必需存放在专用
密闭的容器内，放置阴凉处。



严禁运行中加注燃油。

停机后冷至环境温度后才
能加注燃油。

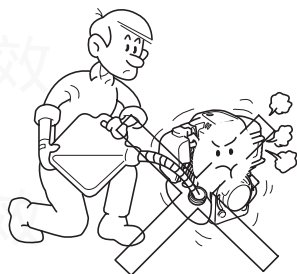

禁止加油时燃油溢出。

有燃油溢出时，禁止启动
发动机。

禁止明火或火花。

溢出燃油及时擦净或等待
燃油挥发完。

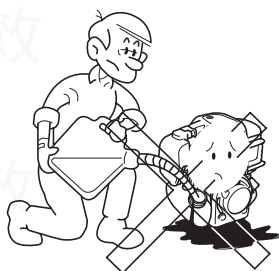

(油箱容积：0.63升)

戴上护目镜及其它防护装置

操作者需要穿戴防护设备和进行适当的培训

振动有可能导致白指病的风险，作业时请戴上劳保手套

严禁小孩或不熟悉操作要领的人员使用本割灌机

1. 护目镜
2. 面罩
3. 头盔
4. 耳套
5. 长袖服
6. 护肘
7. 劳保手套
8. 长裤
9. 护腿
10. 劳保靴（带护趾器）

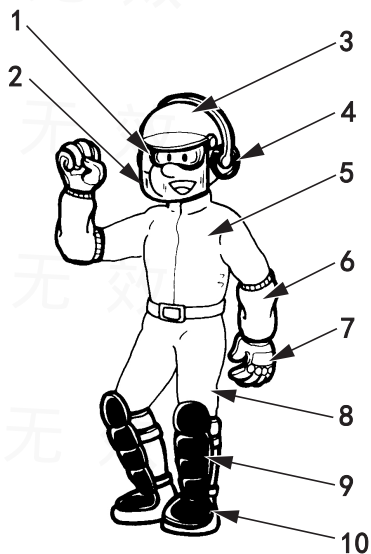

安全事项标签位置

安全事项标签提醒你可能引起伤害的潜在危险，请仔细阅读。如果标签脱落或看不清楚内容，请与服务店联系。



- 如果按照使用说明书的说明来操作割灌机，则它能按照设计，安全可靠的运行。
- 在操作割灌机前请仔细阅读并理解此手册，否则可能引起人员伤害或设备损坏。



- 操作割灌机时应远离人、畜15米。



- 人、宠物必须远离割灌机操作区域。
- 人、宠物必须保持安全距离，以防割灌机在使用过程中，刀具将人、宠物割伤或撞伤。



- 戴上护目镜、头盔、耳套、劳保手套、劳保靴等护具，以防从刀具抛出的沙石、玻璃、铁丝等物对眼睛和身体造成的伤害。

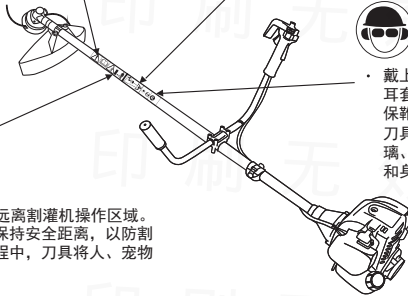

产品型号的组成及含义

3GC-0.95

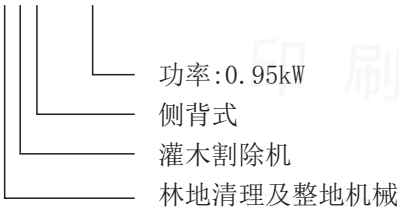

UMKQ435

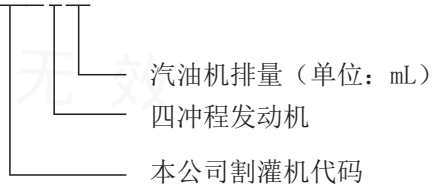

使用背带

为保证操作者的安全与舒适，调整背带长短与松紧的工作是很重要的，以保证在平衡状态下正常运行。背带的挂钩与机器的连接必需牢固、可靠。



快速释放机构的使用

紧急时，只需朝上拉动红色舌片，即可将背带与割灌机快速脱离。

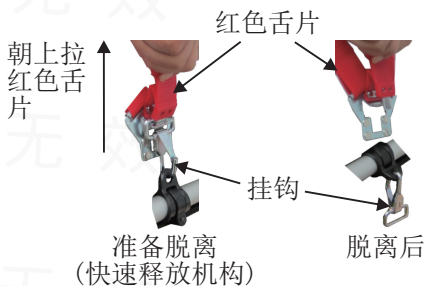

刀具出现破碎、裂纹、弯曲及螺栓松动情况时，请勿使用

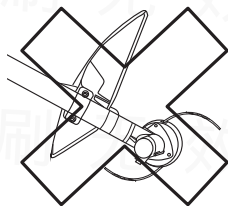

尼龙刀具

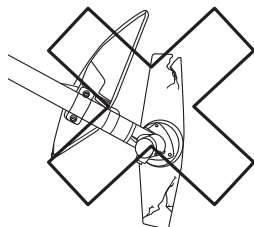

直刀刀具 (选购)

未装防护罩，请勿使用

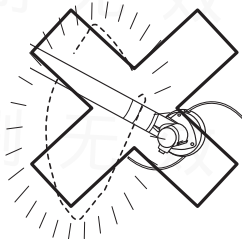

尼龙刀具

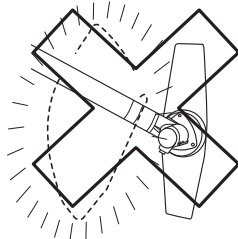

直刀刀具 (选购)

清除零散杂物

清除工作区域内易被机器飞溅、抛甩的物体（如：石子、木块、电线、骨头等）



远离人、畜15米（50英尺）

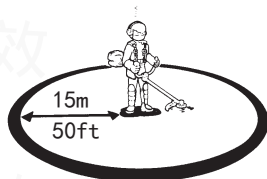

运转过程中保护好手、脚

发动机未冷却，请勿触碰消声器



警告

在防火期间禁止使用本产品

二、部件识别

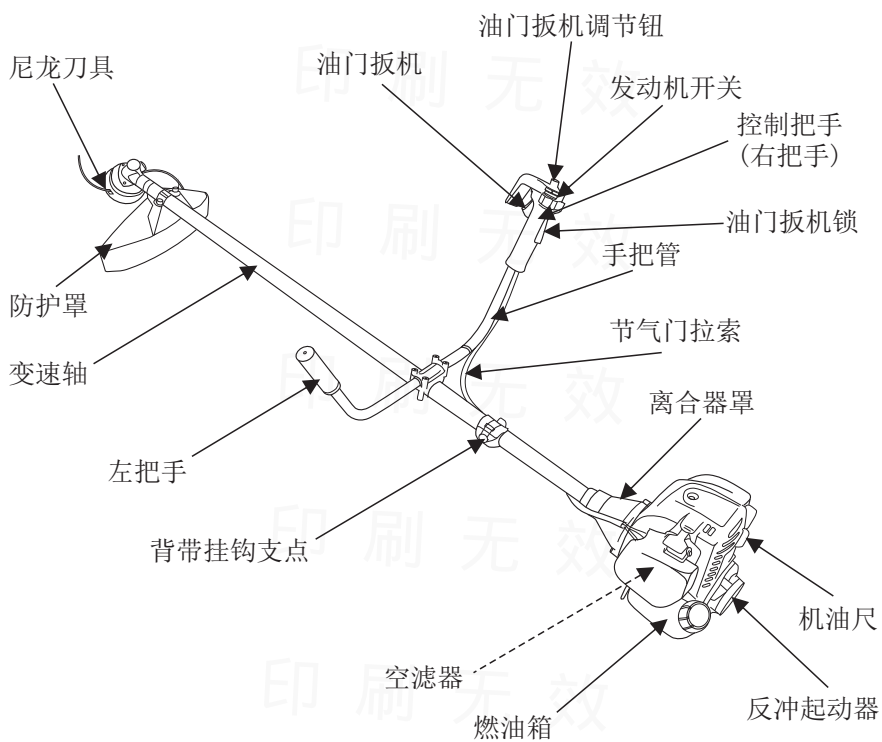

三、操作前检查

1、机油油位

注：检查时汽油机应处于停机状态并处于水平状态。

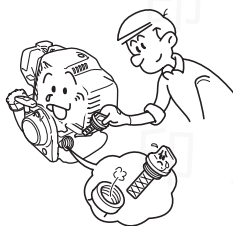

重要事项

在机油不足的情况下运行割灌机，会引起割灌机严重损坏。

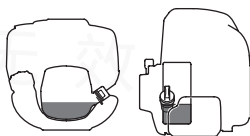

1. 在水平面上检查机油油位
2. 机油加至加油口颈部（机油量：0.1升）

4冲程机油
SE 以上 10W-30
建议使用Honda专用
汽油机机油 (SJ 10W-30)

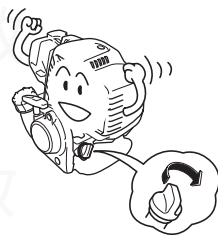
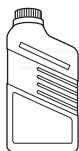

2、燃油油位

⚠ 危险

汽油易燃易爆。

处理燃油小心。

- 远离烟、火花和明火等。
- 室外处理燃油。
- 溅洒的燃油立即擦净。
- 汽油机禁止出现漏燃油现象。



1. 从燃油箱外部检查燃油油位。
2. 燃油位低时，加至上限。

上限

(燃油箱容量：0.63升)

严禁使用机油/汽油混合物或脏汽油

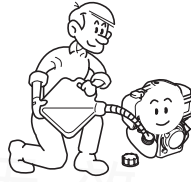

推荐燃油

使用89号及以上的汽油。

使用无铅汽油，汽油机和火花塞相关部位上的沉积物更少，而且使用无铅汽油可以延长排放系统的寿命。

切勿使用过期或受污染的汽油，或是机油与汽油的混合燃油，同时避免燃油箱内进水或灰尘。

在过载的情况下操作时有时会轻微听到“火花敲缸”的声音或“砰砰”声音（金属敲击产生的声音）这属于正常现象。

如果汽油机处于正常运载情况下运转时仍能听到持续的敲缸声的话，建议更换其它牌子汽油，如果还继续出现这些，请向服务店咨询解决办法。

重要事项

汽油机运行过程中有持续的火花敲缸或砰砰声，可能会导致汽油机损坏。

汽油机在运行过程中持续火花敲缸或砰砰声被认为是使用不当，由于使用不当而损坏的零部件，不在保修索赔的范围之列。



重要事项

请勿使用酒精含量超过10%的汽油。

严禁使用甲醇含量超过5%的汽油。

警告

备用燃油应装在专用的密闭容器内，放置于阴凉处。

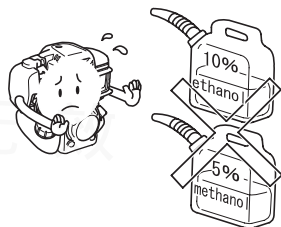

3、空气滤清器

重要事项

决不要在没有空气滤清器的情况下运转割灌机，也不能在空滤芯损坏或脏东西进入汽油机的情况下运行，这样会加速割灌机损坏，此类损坏不在保修索赔之列。

1. 检查空滤芯脏污情况

2. 如果空滤芯过脏，清洁

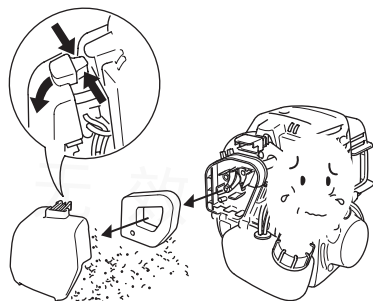

清洗



浸泡 →

挤干

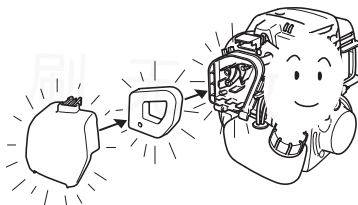

4、节气门拉索

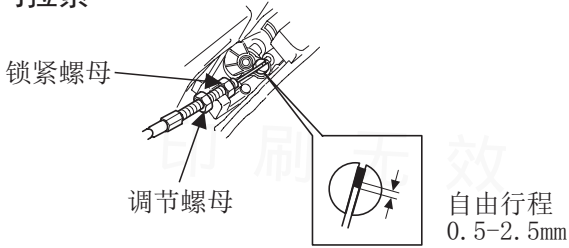

1. 检查节气门拉索的自由行程，必要时，调整调节螺母及锁紧螺母。

注：调整节气门拉索，便于在油门扳机放开时，割灌机的刀具停止运转。

2. 检查油门扳机运行是否平顺。

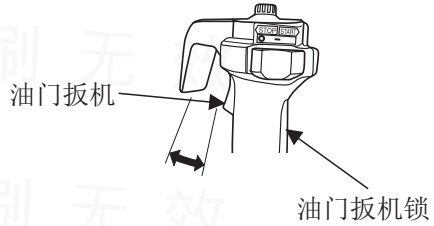

5、刀具

- 尼龙刀具
- 使用选购的直刀刀具

警告

严禁使用有裂纹、刮伤、弯曲变形和磨损的刀具。
刀具松动，禁止使用割灌机。

1. 检查刀具是否松动，必要时紧固。

扭矩：24 N·m

2. 检查刀具有无裂纹、刮伤、弯曲变形和磨损，必要时更换。

注意

启动后观察刀具，发现有异常振动现象，
停止使用，并及时送至服务店。



尼龙刀具



直刀刀具（选购）

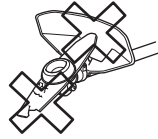

6、防护罩

警告

无防护罩或防护罩损坏时，禁止运行割灌机。

1. 检查防护罩是否松动，必要时紧固。

扭矩：6.9 N·m

2. 检查防护罩是否损坏，必要时更换。

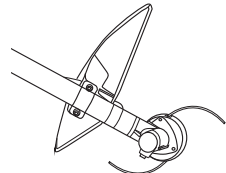

尼龙刀具

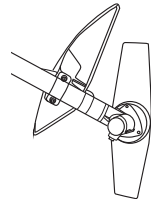

直刀刀具（选购）

7、重新紧固所有螺栓、螺母

检查所有螺栓、螺母是否松动，必要时紧固。

四、汽油机的起动

警告

起动前，确保刀具处于悬空状态

1. 将割灌机开关置于“START”位置。

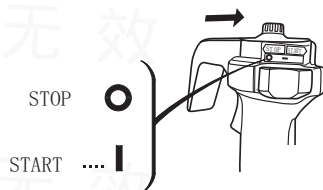

2. 必要时，将阻风门手柄置于关闭位置。

注

如果汽油机是热的或气温较高，不要关闭阻风门。

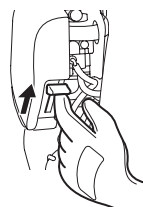

3. 按压油泵注油胶套数次，直至燃油进入注油泵。

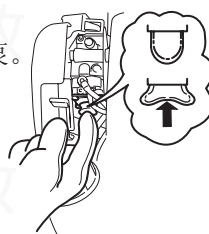

重要事项

不要突然放开手柄，以避免其弹回而撞击汽油机。应慢慢顺着起动机拉绳的回弹力方向放回。

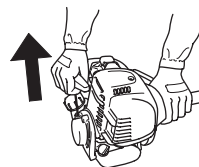

4. 轻拉起动手柄至有阻力感，再快速拉动。
缓慢放回起动手柄。

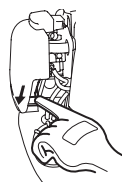

5. 阻风门手柄置于打开位置。

五、关机

在紧急情况下停机，把发动机开关扳到“STOP”的位置即可。在通常情况下，请采用下面步骤。

1. 松开油门扳机。

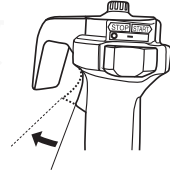

2. 发动机开关置于“STOP”位置。

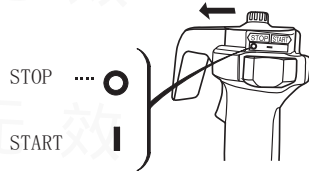

六、切割

重要事项

严禁汽油机高速空转，否则会造成汽油机的损害。

1. 系好背带。

注意

调整好背带长短。

2. 将割灌机接在背带的挂钩上。



3. 右手握住油门扳机锁，同时将油门扳机置于适当位置。

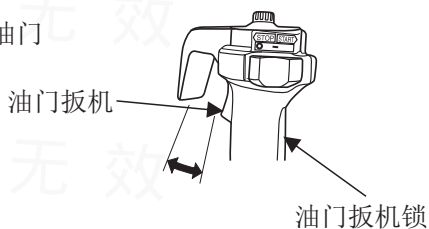

注意

在下列情况时需停机：

- 切割装置缠草
- 排除故障时
- 更换作业区域
- 更换操作者

使用直刀刀具（选购）切割灌木时，先以小节气门使刀锯缓慢接触灌木，然后再加大油门进行切割。严禁以推割或冲击方式作业。

七、保养

警告

- 在进行保养工作之前，请阅读“安全事项”章节内容。
- 在进行任何保养前先关停汽油机。
- 为防止汽油机被意外启动，把发动机开关置于STOP（关）并拔下火花塞高压帽。
- 汽油机应由服务店来检修，除非用户有适当的工具、检修资料以及具有机修能力。

重要事项

请使用纯正的Honda部件。使用质量低劣的替代品会损坏割灌机，且不能得到保修。

想要汽油机保持优良的性能，就必需对其做定期的检查和调整等保养工作。长期正规的保养能保证汽油机正常的使用寿命。

图例的含义



检查



更换



清洁

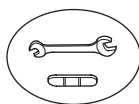

检查-调整



润滑

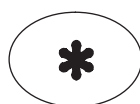

必要时更换



室外操作

作业前要求

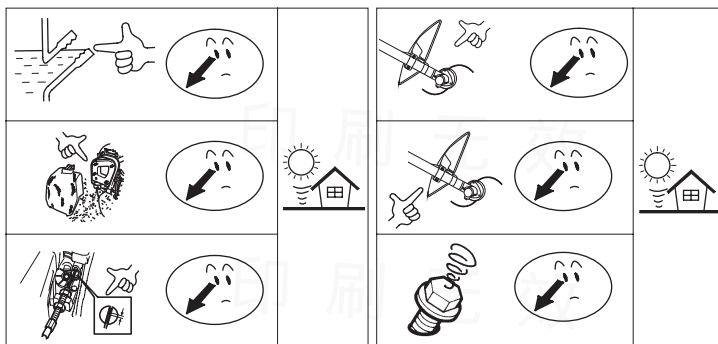

保养日程表



注： (1) 以上这些项目应由服务店维护。

1、机油更换

当汽油机还是热的时候放油，这样可保证放油的迅速和彻底。

1. 卸下加油盖（机油尺）。

2. 倾斜汽油机，排净机油。

注 处理废机油时应考虑与环境相适的方法，建议将其装入密闭容器中，由收购站回收，不能倒在地上或垃圾堆中。



3. 注入机油至注油口处。

机油容量：0.1 升

推荐机油：SE以上 10W-30

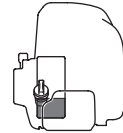

4. 擦净加油口周围的溢溅机油，擦净机油尺并装上拧紧。

2、空气滤清器的保养

参见本说明书P. 12“空气滤清器”章节进行保养。

3、火花塞的保养

推荐火花塞：CMR5H（NGK）

重要事项

禁止使用不正确热值范围的火花塞。

1. 取下汽油机上盖，
拔下火花塞帽，
卸下火花塞。

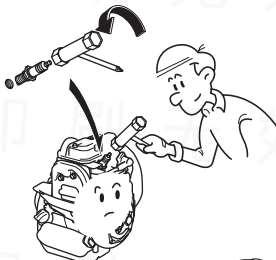

2. 清除污垢。



3. 测量间隙值。

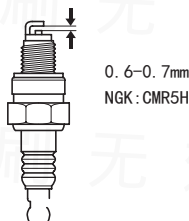

4. 检查火花塞垫圈是否良好。为了防止螺纹滑牙，先用手拧装火花塞。
5. 火花塞被拧到底后，再用火花塞套筒扳手将其拧紧。

注：安装新火花塞，在压紧垫圈后多拧1/2圈。安装用过的火花塞，在压紧垫圈后多拧1/8-1/4圈。

重要事项

火花塞必需拧紧，拧紧不当，火花塞可能极度发烫并损坏汽油机。

6. 装回火花塞帽、汽油机上盖并紧固。

4、滤油器的维护与油箱的清洁

⚠ 危险

汽油易燃，在某种条件下会发生爆炸。禁止吸烟、明火或火花。

1. 检查机油尺是否拧紧。
2. 卸下燃油箱盖。
3. 倾斜汽油机，排净燃油。

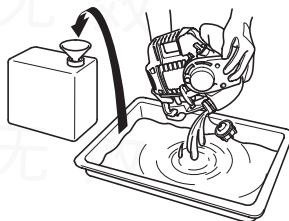

⚠ 警告

- 汽油应盛放在专用密闭的容器内
- 避免皮肤反复或长期接触汽油或者吸入汽油挥发气体
- 禁止儿童接触

4. 拔出滤油器，小心清洁。
5. 向燃油箱内注入不易燃溶剂或高燃点溶剂，冲洗燃油箱内部，排净溶剂，除掉污垢。
6. 装回滤油器，盖上燃油箱盖并拧紧。

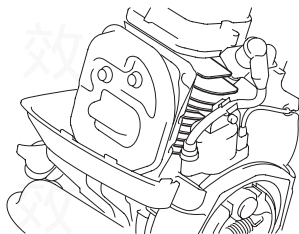
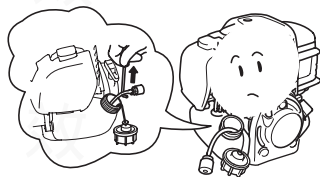

5、散热片

1. 检查散热片污物

6、油管

1. 检查油管和回油管的老化情况

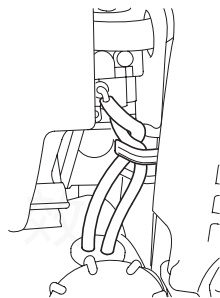

7、刀具调整

⚠ 警告

严禁使用有裂纹、刮伤、弯曲变形和磨损的刀具。

1. 尼龙刀具

- 1) 将内六角扳手插入如图所示的孔中，稳住扳手，顺时针方向转动刀具（左螺纹）。
- 2) 如图所示，拆下尼龙刀具。
- 3) 如图所示，压住尼龙刀具锁片，拨开刀具罩，分解尼龙刀具。
- 4) 双手握住尼龙绳，向外拉（箭头所示）至适当长度。
- 5) 安装尼龙刀具（与拆卸顺序相反）。
- 6) 检查尼龙绳长度，转动刀具，将多余尼龙绳部分切掉，保证其与刀头罩不干涉。

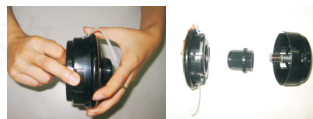

2. 直刀刀具（选购）

如图所示，拆下（安装）直刀刀具。

装配方法见P. 37“直刀刀具的安装(选购)”章节内容。

①螺母（左螺纹）

扭矩：24 N·m

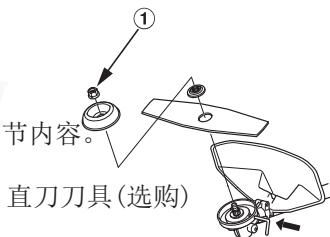

注：使用原厂零件。

八、搬运与贮存

⚠ 警告

为了防止烫伤或火灾，搬运或贮存进室内前，先让汽油机冷却。当搬运割灌机时，把燃油开关移至“OFF（关）”位置。保持汽油机水平放置，以防止燃油溢出。

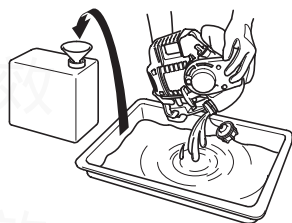

1. 排净燃油箱中的燃油。

⚠ 危险

汽油易燃，在某种条件下会发生爆炸。禁止吸烟、明火或火花。

2. 按压油泵注油胶套数次，进一步排净油箱中的燃油。

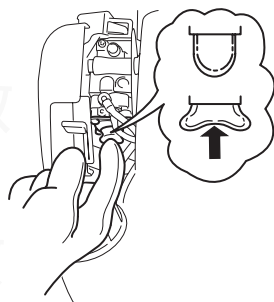

⚠ 警告

- 汽油应盛放在专用密闭的容器内
- 避免皮肤反复或长期接触汽油或者吸入汽油挥发气体
- 禁止儿童接触

3. 卸下机油尺，排净机油。

重要事项

处理废机油时应考虑与环境相适的方法，建议将其装入密闭容器中，由收购站回收，不能倒在地上或垃圾堆中。



4. 机油加至加油口处，拧紧机油尺，并擦净周围机油。

机油容量:0.1升

推荐机油:SE以上 10W-30

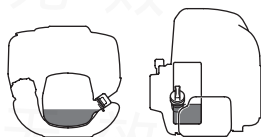

5. 卸下切割刀具。

6. 将割灌机贮存在通风、干燥、
清洁处，严禁露天存放。

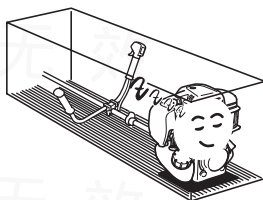

九、故障排除

汽油机不能起动

1. 发动机开关是否置于START（开）位置？

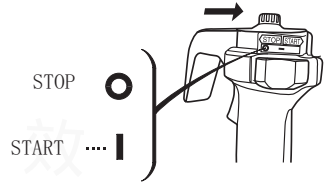

2. 阻风门状态是否正确（冷机关闭，热机打开）？

3. 从燃油箱外部检查燃油箱是否有燃油？

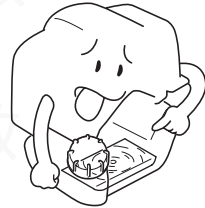

4. 按压油泵注油胶套数次，检查油泵中是否有油？

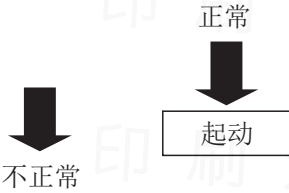

5. 火花塞是否有火花？

清洁、调整、更换（见本使用说明书P. 12）。

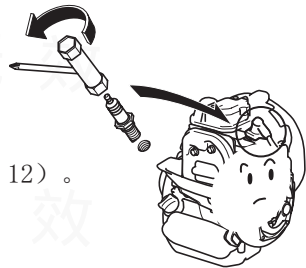

警告

- 测试火花塞，勿用湿手握住火花塞高压线。
- 确保汽油机无溢溅燃油，火花塞未被燃油浸湿。
- 为防止火灾，不要让火花接近火花塞孔。

6. 再次确认发动机开关是否置于START（开）状态，起动。
7. 汽油机仍不能起动，将其送至服务店。

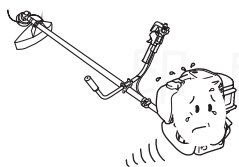

割灌机抖动异常

1. 立即关机。

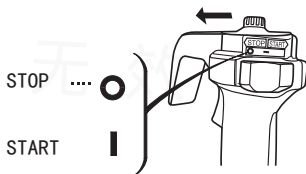

2. 检查刀具、螺母（直刀刀具适用）紧固情况（见本使用说明书第15页）。

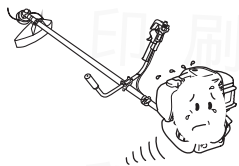

十、主要技术参数

汽油机

项目	技术参数
型号	GX35
型式	单缸 四冲程 强制空气冷却
排量	35.8 mL
缸径×行程	39.0×30.0 (mm×mm)
最大功率及相应转速kW/(r/min) (按ISO8893测试方法)	0.95/7000
汽油机最大功率时油耗率 (按ISO8893测试方法)	630 g/(kW·h)
汽油机最大功率时油耗 (按ISO8893测试方法)	0.6 kg/h(0.8 L/h)
怠速	3100±200 r/min
燃油牌号	89号及以上的汽油
润滑油牌号	SE以上 10W-30
燃油箱容积	0.63 L
润滑油容积	0.1 L
起动方式	手拉反冲起动
正常工作环境温度	-5℃~40℃

割灌机

项目	技术参数
割灌机型号	3GC-0.95 (UMKQ435)
适用范围	尼龙刀具：切割杂草及修整
	直刀刀具（选购）：切割灌木
刀具类型	尼龙刀具、直刀式(选购)
外形尺寸:长×宽×高	1960×698×410 (mm×mm×mm)
整机净质量 (不带切割附件、背带、燃油及润滑油)	7kg
刀片直径(切割幅度)	300 mm(直刀式)
切割附件旋向	作业者操作方向：逆时针旋转
输出轴最大转速	7500 r/min
油门按钮型式	扳机式
噪声dB(A)	怠速：79(不确定度：1) 高速空转：104(不确定度：1)
手把振动值 m/s^2	6(不确定度：1.5)
切割燃油消耗率(L/h)	≤ 0.8
切割生产率(m^2/min)	≥ 6



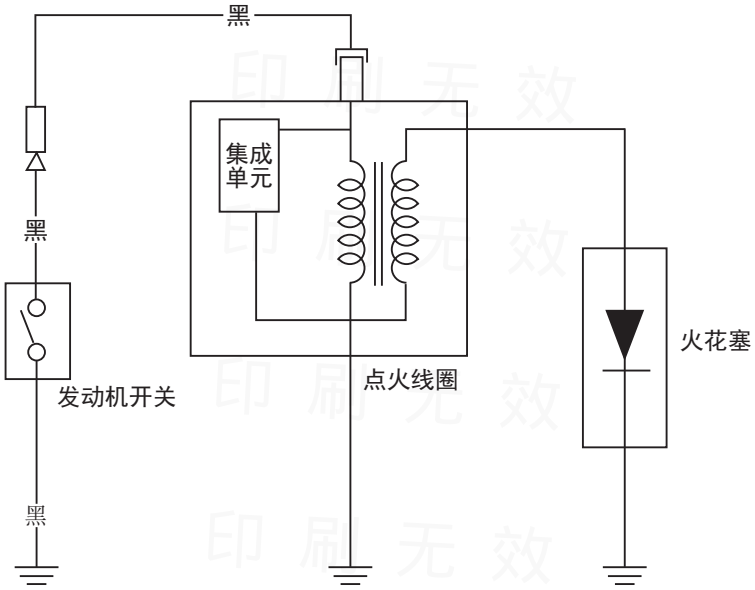



十一、电路图

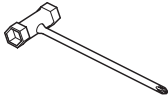

十二、装配指南

1、同捆零件的检查

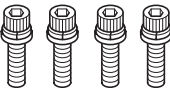
打开纸箱，取出零件，根据指南，检查零件

零件名称	数量	图 例
16×17mm套筒扳手	1	
4mm内六角扳手	1	
5mm内六角扳手	1	
8×10mm扳手	1	
防护罩垫片	1	
5×18mm螺栓	4	
防护罩	1	
背带	1	

零件名称	数量	图 例
螺栓5×10mm	3	
尼龙刀具	1	
螺母盖	1	
挡草盖	1	

2、手把管的安装

1. 如图，卸下机架管上手把管座处的4颗 $5\times 25\text{mm}$ 螺栓，取下手把管座A，将左、右手把管放置在手把管座B凹槽中。

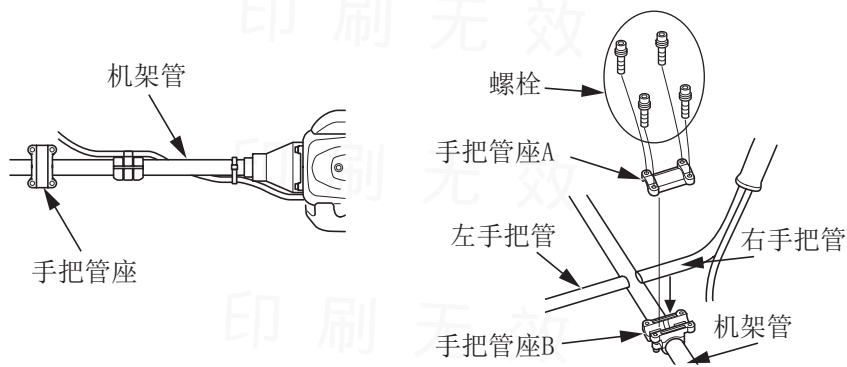

2. 调整左、右手把管，使左、右手把管边缘分别超过手把管座B凹槽边缘即可。盖上手把管座A，将4颗 $5\times 25\text{mm}$ 螺栓预紧。

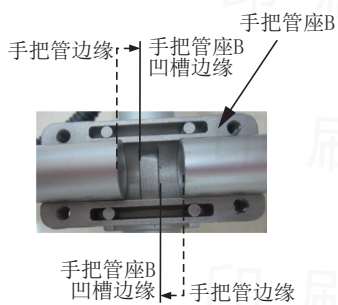

3. 调整左、右手把管，使其与机架管呈90° 直角，拧紧4颗螺栓。

扭矩：6.9N·m

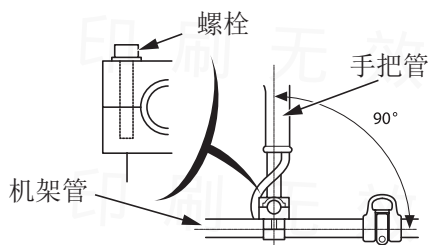

印刷无效

印刷无效

印刷无效

印刷无效

印刷无效

3、防护罩的安装

如图，将防护罩、防护罩垫片放置在机架头的机架管处，用4颗5×18mm螺栓将防护罩紧固。

扭矩值：4.2 N·m

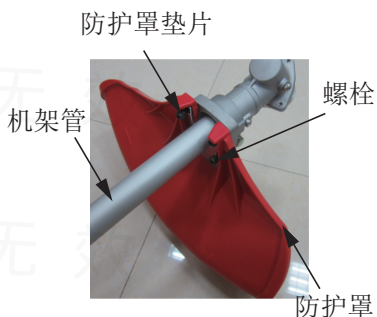

4、刀具的安装

尼龙刀具的安装

1、拧松机架头上的螺母，取下刀座A、刀座B(此件需妥善保管，安装直刀刀具用)。

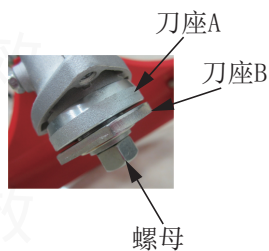

2、装上挡草盖，使侧面上的圆孔与机架头上的缺口对正，用3颗5×10mm螺栓紧固。

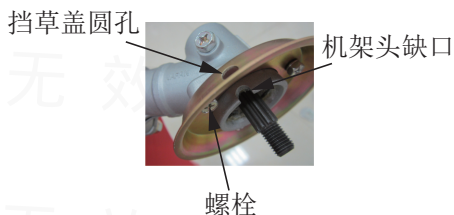

扭矩值：4.2 N·m

3、装上刀座A并转动，使刀座A侧面孔与挡草盖侧面圆孔、机架头上的缺口对正，插上扳手并稳住，将尼龙刀具安装到机架头上并拧紧到位。

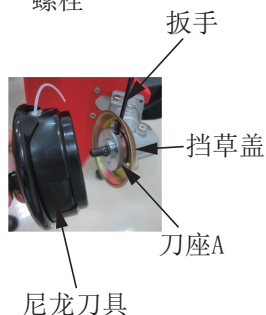

安装方向：逆时针(面对刀具)

4、压住尼龙刀具头部突起部，拉尼龙绳，长度稍稍超过防护罩限位块为最佳。



突起部 尼龙绳 限位块

直刀刀具的安装（选购）

警告

- 将割灌机开关置于STOP(关)位置，并拆下火花塞。
- 操作时戴上手套。

当选用直刀刀具时，需购买如下零件后，再按以下步骤进行安装：

直刀刀片：K3200-008290

1、将内六角扳手通过挡草盖的侧面孔，转动机架刀头，使挡草盖的侧面孔、刀座A的侧面孔和机架头上的缺口对正，插入并稳住扳手，顺时针方向（面对刀具）拆下尼龙刀具。



2、依次装上直刀刀片①(使有箭头标志面朝向齿轮箱总成)、刀座B⑤、螺母盖④和螺母③。

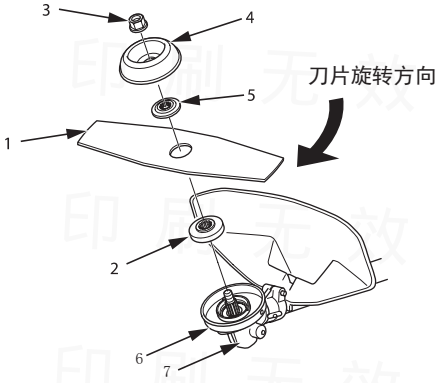

3、将内六角扳手⑥通过挡草盖侧面上的孔插入机架头上的孔，稳住扳手，使用套筒扳手⑧，将螺母③紧固到规定扭矩值。

扭矩值：24 N·m

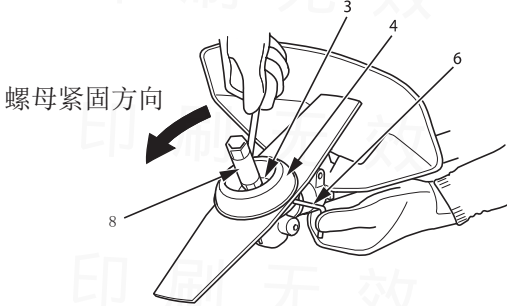

5、交货前的检查

- ①、检查外观有无破损；
- ②、添加机油至加油口颈部(0. 1L)；
- ③、添加燃油：适量(上限： 0. 63L)；
- ④、试机，检查：
 - 节气门转动是否正常
 - 离合器工作是否正常
 - 发动机开关是否转动灵活
 - 机油或燃油是否渗漏等问题

十三、技术信息

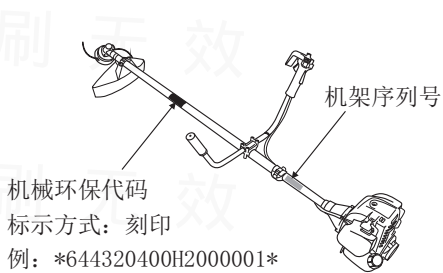
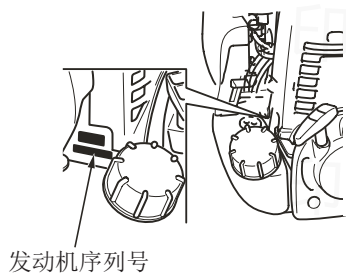

请在下列横线上记下发动机序列号、机架序列号、购买日期。在订购零件、技术或保修咨询时需提供这些信息：

发动机序列号 _____

机架序列号 _____

购买日期 _____

机械环保代码 _____

十四、易损件清单

下表所列零件为易损件，在正常保养过程中，需视实际情况进行更换。如用户需要，可另行购买。

序号	易损件名称	数量
1	拉绳	1
2	空气滤芯	1
3	火花塞	1

十五、索引

A		Q	
安全事项.....	3	汽油机的起动.....	16
		切割.....	18
B		G	
搬运与贮存.....	25	故障排除.....	27
保养.....	19	关机.....	17
部件识别.....	9		
C		Y	
操作前检查.....	10	易损件清单.....	41
		Z	
D		主要技术参数.....	29
电路图.....	31	装配指南.....	32
J			
技术信息.....	40		

HONDA

印刷无效

印刷无效

印刷无效

印刷无效

印刷无效

印刷无效

印刷无效



扫一扫，了解更多产品信息！

4XYX1605
00X4X-YX1-6050

本田动力（中国）有限公司

地址：中国重庆市渝北区观月南路1号

电话：4001800050、(023) 62793221

传真：(023) 62820081

邮编：401120

Ⓢ Ⓜ Ⓝ Ⓜ Ⓜ Ⓜ Ⓜ Ⓜ A 000 00 00 00
PRINTED IN CHINA