

HONDA
MARINE

BF115D·BF135A·BF150A

使用说明书

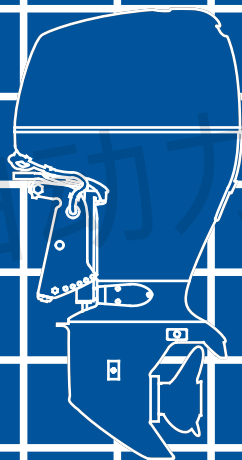

感谢您购买Honda舷外机（或称船外机，以下同）。

本说明书包括Honda BF115D/135A/150A舷外机的运行和维修程序。

本说明书中包括的相关信息、规格于授权印刷之日起有效。本田技研工业株式会社拥有相关规格停用、更改的最终解释权，而不需另行作出通知，也不承担任何的相关责任。

未经书面批准，不得复制本说明书中的任何部分。

请随身携带本使用说明书，这样方便随时查阅。说明书为舷外机的永久部分，转售舷外机时应随该设备附上。

您能在本说明书中看到不同的安全警示信息，这些警示词的含义如下：

⚠ 危险

如未能遵守指示，将造成死亡或严重人身伤害。

⚠ 警告

如未能遵守指示，可能造成死亡或严重人身伤害。

⚠ 注意

如未能遵守指示，可能造成人身伤害。

重要事项

如未能遵守指示，舷外机或其它财物可能受损。

说明：提供有用信息。

如出现问题，或对舷外机有任何疑问，请咨询Honda舷外机授权经销商。

⚠ 警告

Honda舷外机为您提供安全可靠的服务，请严格按本说明书操作。

为了您及他人的安全，操作前请仔细阅读和领会本使用说明书，否则可能造成人员伤亡或舷外机受损。

本田技研工业株式会社，版权所有，
2013年

型号	BF115D			BF135A				BF150A			
类型	LD LU	XD XU	XCD	LD LU	XD XU	LCU	XCD XCU	LD LU	XD XU	LCU	XCD XCU
舰板高度	508mm (20.0 in)	●		●		●		●		●	
	635mm (25.0 in)		●	●		●	●		●		●
正向旋转螺旋桨轴	●	●		●	●			●	●		
反向旋转螺旋桨轴			●			●	●			●	●

说明：销售国家不同，舷外机的类型也不同。

根据螺旋桨轴长和螺旋桨轴的旋转方向BF115D/135A/150A舷外机配有以下类型。

类型代码
(举例)

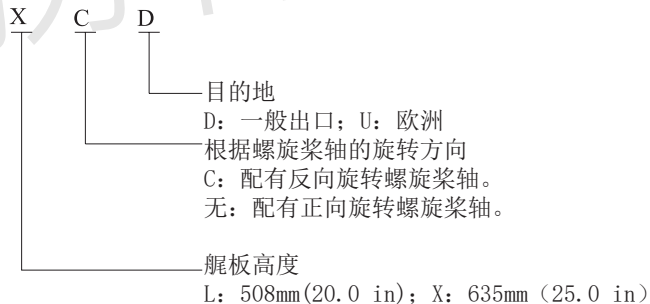

根据遥控箱的所处位置，将遥控类型分为以下三类：

- 侧面安装型：R1型
- 面板安装型：R2型
- 顶部安装型：R3型

操作前，请确认舷外机类型，并仔细阅读本使用说明书。如说明书中没有具体明确是哪类舷外机，则该说明书通用于所有类型的舷外机。

机架序列号

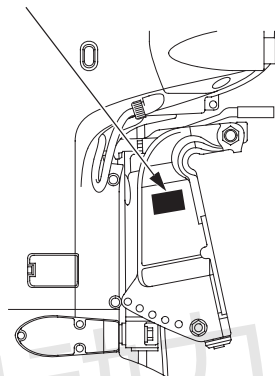

请记住你的机架序列号和发动机序列号，以备订购零件、技术咨询或保修时参考。

机架序列号压印在船尾支架右侧。

机架序列号：

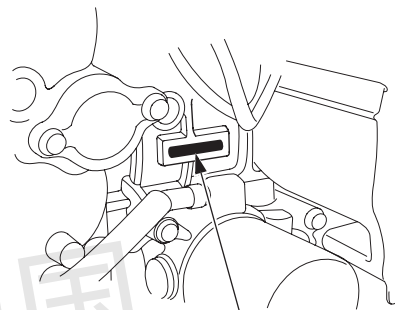

发动机序列号

发动机序列号压印在发动机右上侧。

发动机序列号：

目录

1. 安全	6	NMEA接口耦合器	28
安全信息	6	5. 安装	29
2. 安全标签的位置	8	艏板高度	29
3. 组件识别	10	位置	30
4. 控制和功能	14	安装高度	30
遥控杆	14	舷外机安装	31
R1型	14	舷外机角度检查（航行）	32
R2型	15	蓄电池连接	33
R3型	16	遥控装备（可选设备）	35
空档分离杆	17	遥控箱位置	36
发动机开关	17	遥控电缆长度	36
快怠速档位杆/快怠速按钮	18	螺旋桨选择	37
程序控制燃油喷射指示灯/蜂鸣器	19	燃料管线连接	37
ACG指示灯/蜂鸣器	19	6. 操作前检查	38
油压指示灯/蜂鸣器	20	发动机罩拆卸/安装	38
过热指示灯/蜂鸣器	20	发动机油	39
油水分离器蜂鸣器	20	燃料	41
电动纵倾/倾斜开关	21	含有酒精的汽油	42
纵倾仪（可选设备）	22	螺旋桨和开口销检查	43
电动倾斜开关（舷外机盘）	22	遥控杆摩擦	44
TRL（拖拽）控制开关面板（可选设备）	23	油水分离器	44
手动泄压阀	23	蓄电池	45
紧急停机开关	24	其他检查项目	46
紧急停机开关拉索/夹	24	7. 启动发动机	47
备用紧急停机开关夹	25	泵油	47
倾斜锁定杆	26	启动发动机	47
纵倾调整片	26	R1型	47
锌块	26	R2、R3型	51
冷却水检查孔	27	8. 操作	55
冷却水进水口	27	磨合程序	55
发动机罩锁扣	27	换档	56
转速表（可选设备）	28	R1型	56

R2型	57	润滑	92
R3型	58	燃料过滤器	94
航行	59	油水分离器	97
TRL (拖拽) 控制开关 (可选设备)	61	排放控制系统	99
纵倾舷外机	62	蓄电池	100
纵倾仪 (可选设备)	64	保险丝	102
倾斜舷外机	65	主保险丝	103
停泊	66	ACG保险丝	103
电动倾斜开关 (舷外机盘)	67	螺旋桨	104
手动泄压阀	68	舷外机进水	105
纵倾调整片	69	13. 存放	107
发动机保护系统	70	燃料	107
<机油压力、过热、水污染、程序控制燃油喷射、		蒸汽分离器排净	107
ACG报警系统>	70	机油	108
<超速限制器>	74	蓄电池存放	109
<锌块>	74	舷外机的放置	110
浅水区操作	74	14. 处理	111
搭载多台舷外机	75	15. 故障检查	112
9. 关闭发动机	76	16. 规格	114
发动机紧急停机	76	17. 索引	118
发动机正常停机	76		
10. 运输	78		
断开燃料管线	78		
运输	78		
拖拽	79		
11. 清洁和冲洗	80		
12. 维护	81		
工具箱和备品备件	82		
备用紧急停机开关夹 (可选设备)	82		
维保周期表	83		
机油	85		
火花塞	87		

1.安全

安全信息

为了您和他人安全，请特别注意以下注意事项。

操作员的责任心



- Honda舷外机能为您提供安全可靠的服务，请严格按本说明书操作。
- 为了您及他人的安全，操作前请仔细阅读和领会本使用说明书，否则可能造成人员伤亡或舷外机受损。

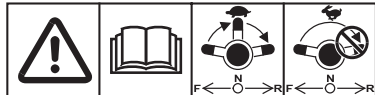

发动机转速较低时，先切换到空档，再切换到倒档。切勿在发动机转速较高时，突然切换到倒档。

- 发动机转速较低时，先切换到空档，再切换到倒档。切勿在发动机转速较高时，突然切换到倒档。
- 饮用汽油对身体有害或造成致命伤害。请将燃油箱放置于儿童触碰不到的地方。（远离儿童切勿吞食）
- 汽油属易燃易爆物，请在通风良好的地方，关掉发动机后，方可加油。

- 发动机加油地点或汽油存放点禁止烟火。
- 切勿将油箱装得过满。加油完毕，必须拧紧油箱盖。
- 加油时，注意不要使燃油溅出。溅出的燃油或燃油蒸气可能引发燃烧。若有燃油溅出，必须抹干后方可启动发动机。
- 熟练使用紧急停机开关及机器的各项控制系统。
- 禁止使用超过制造商指定功率的舷外机，且确保舷外机安装正确。
- 严禁操作无正确说明的舷外机。
- 操作舷外机前，操作员应熟悉有关驾驶及使用舷外机的法律法规。
- 不得自己改装舷外机。
- 驾乘人员都必须穿上救生衣。

- 禁止操作无机盖的舷外机，裸露的转动部件会造成人身伤害。
- 不得取下任何挡板、标签、护架和盖子等安全装置，它们都是为了您的安全而安装的。
- 有人落水时应立即熄火。
- 船离水中的人较近时，禁止运行发动机。
- 将紧急停机拉索牢牢系到操作员身上。

发动机和排气系统在运行期间会非常烫，并在发动机熄火后的一段时间里仍然会发烫。接触高温发动机组件可能造成灼伤或点燃其他材料。

- 请勿触碰高温发动机或排气系统。
- 检修或搬运发动机前，先让其充分冷却。

一氧化碳中毒危害

舷外机排出的废气中含有一氧化碳，它是一种无色无味的有毒气体，吸入后会使人昏迷甚至死亡。

- 如果在有限甚至部分密闭的空间运行发动机，空气会被废气污染。为防止废气积聚，应在通风良好的地方运行发动机。

本田动力中国

2.安全标签的位置

安全标签位于所示位置上。

安全标签的目的是提醒您注意可能造成重伤的潜在危险。

请仔细阅读本说明书中所述的标签、安全注解和注意事项。

标签脱落或难以阅读时，请联系舷外机经销商进行更换。

阅读使用说明书 换档

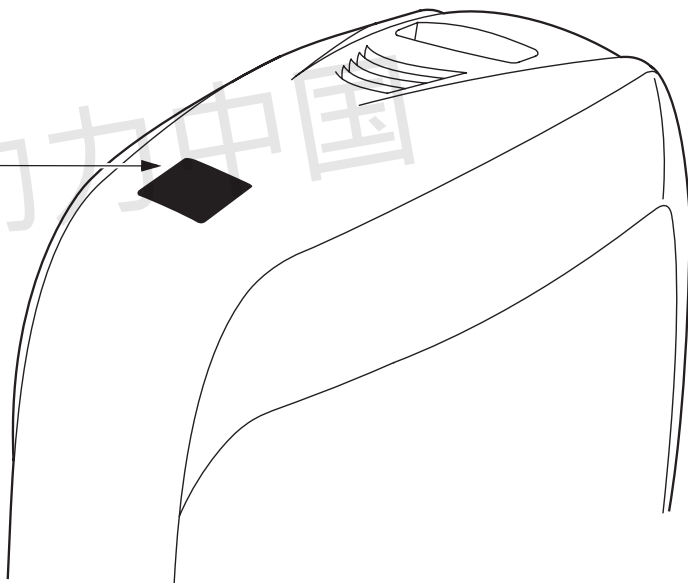
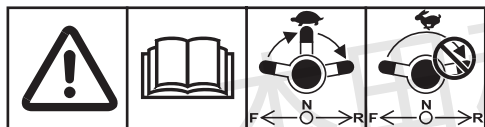

CE标志的位置

【适用于欧洲类型】

CE标志

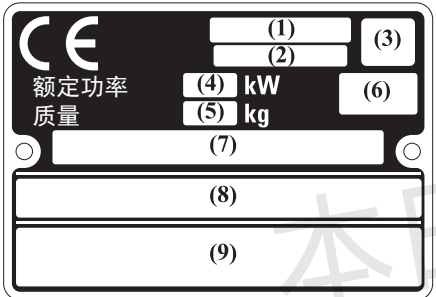

(1) 型号
 (2) 发动机系列名称
 (3) 年份代码
 (4) 额定功率 kW
 (5) 质量 kg
 (6)
 (7)
 (8)
 (9)

- (1) 型号
- (2) 发动机系列名称
- (3) 年份代码
- (4) 额定功率
- (5) 干质量（重）（装载螺旋桨，不搭载蓄电池线时）
- (6) 制造地
- (7) 机架编号
- (8) 制造商及地址
- (9) 授权代表姓名及地址

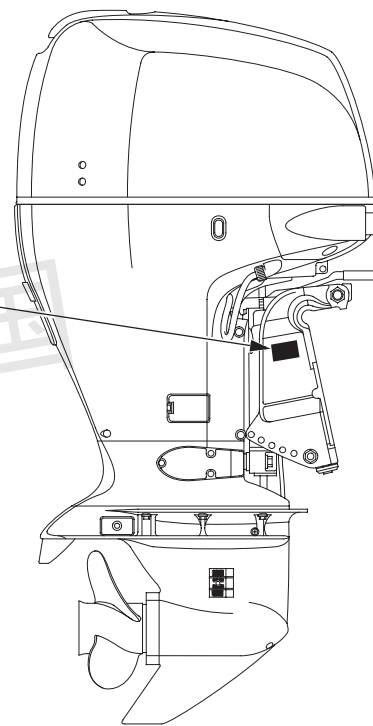

年份代码	J	K	L	M	N
制造年份	2018	2019	2020	2021	2022

3. 组件识别

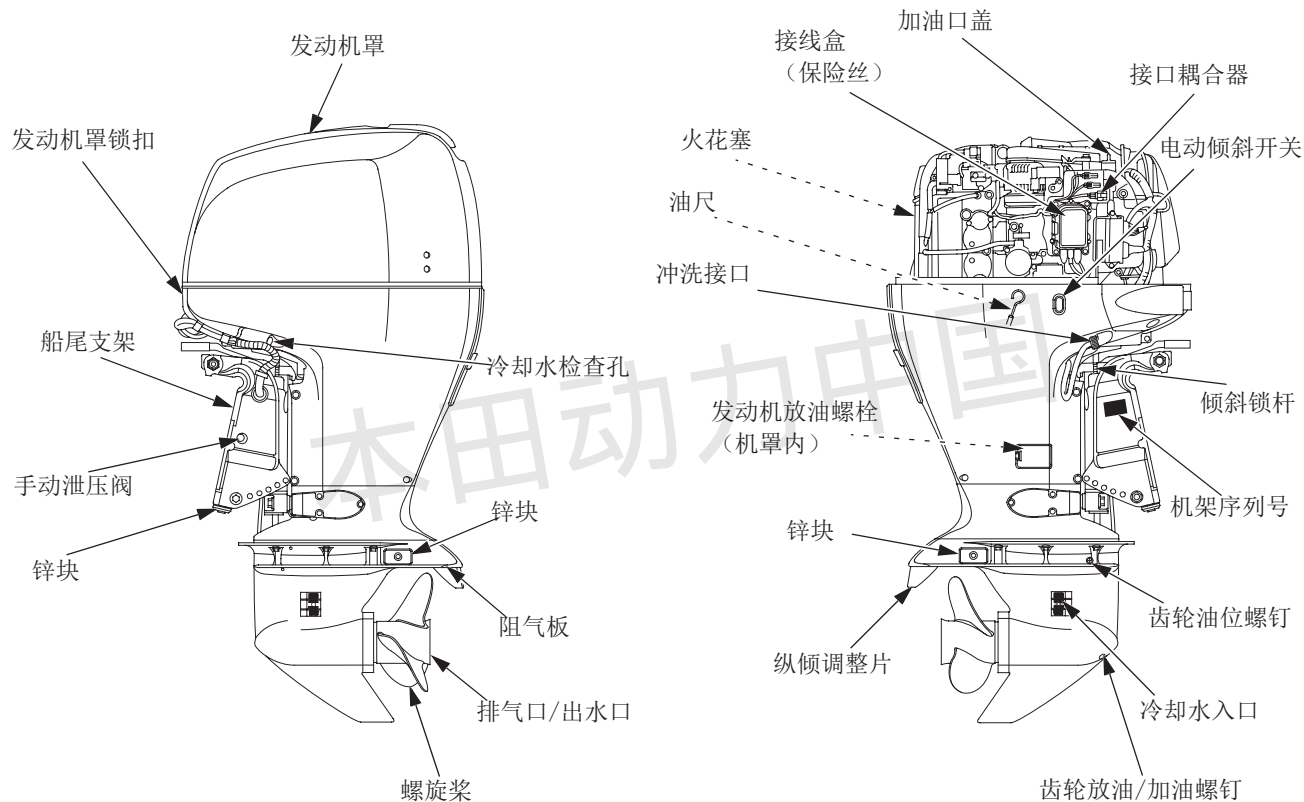

遥控箱

(可选设备)

侧面安装型 (R1型)

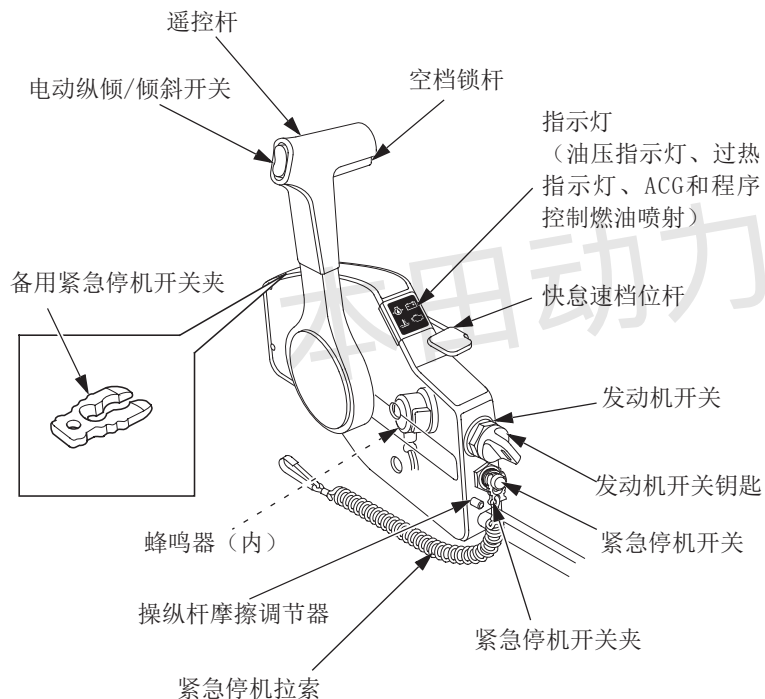

面板安装型 (R2型)

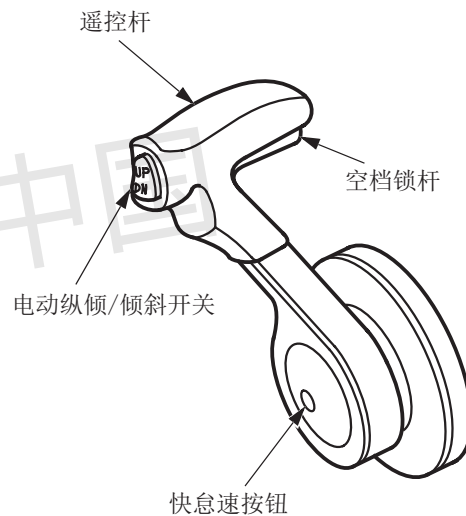

组件识别

顶部安装类型 (R3型)

(单舷外机类型)

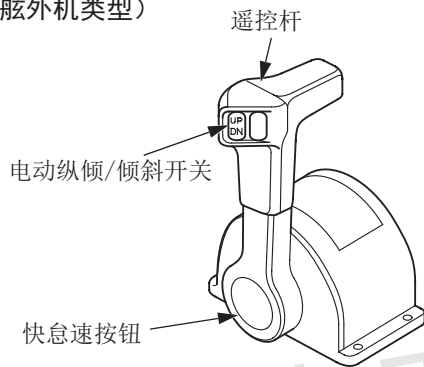

(双舷外机类型)

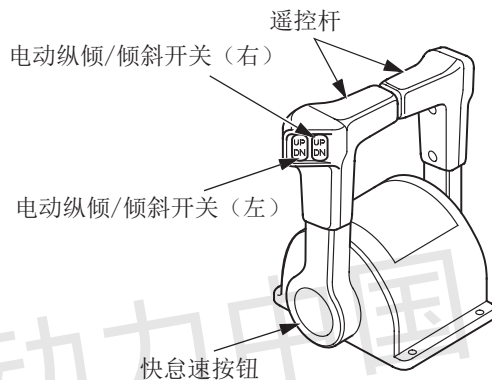

开关面板 (可选设备)

(面板安装和顶部安装单舷外机类型)

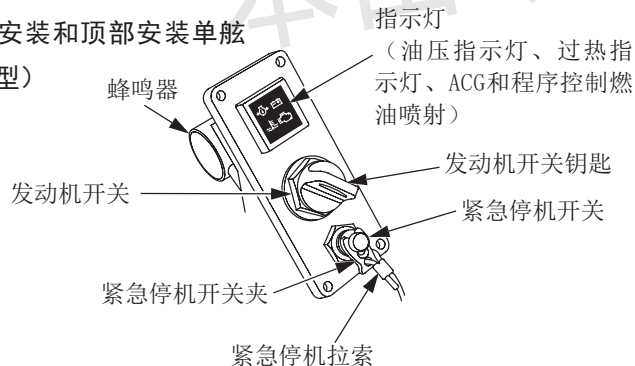

(仅适用于顶部安装双舷外机类型)

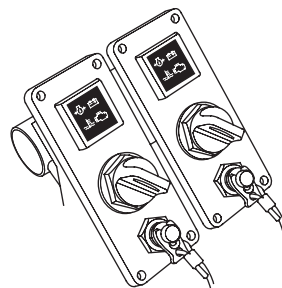

(普通)

转速表 (可选设备)

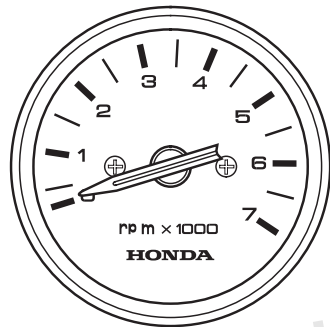

纵倾仪 (可选设备)

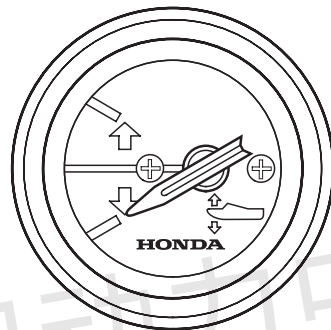

TRL (拖拽) 控制开关面板
(可选设备)

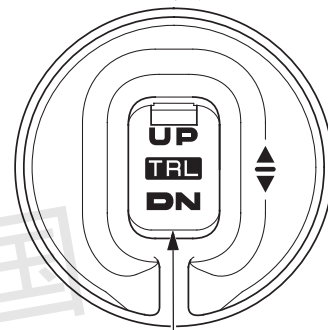

TRL (拖拽) 控制开关

本田动力中国

4.控制和功能

遥控杆（R1型）

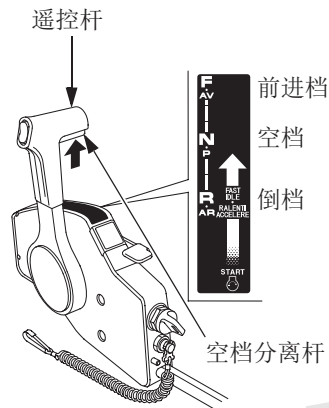

换档至前进档、倒档或空档，可使用遥控杆调整发动机转速。有必要拉动空档分离杆来操作遥控杆。

前进档：

将杆移动到“前进档”位（即，与“空档”位大约呈30°角），使齿轮与前进档啮合。从“前进档”位进一步移动杆将增大节气门开度和船前进速度。

空档：

发动机电源从螺旋桨断开。

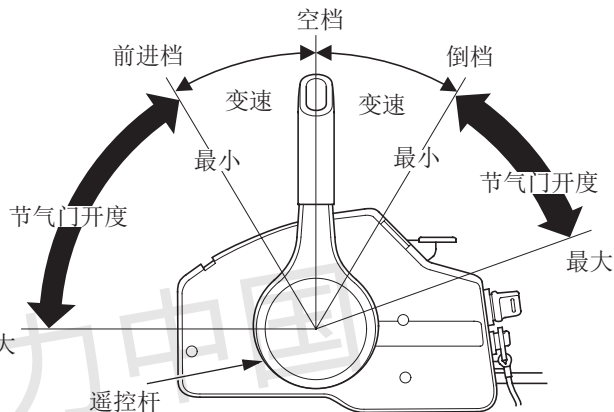

倒档：

将杆移动到“倒档”位（即，与“空档”位大约呈30°角），使齿轮与倒档啮合。从“倒档”位进一步移动杆将增大节气门开度和船后退速度。

遥控杆 (R2型)

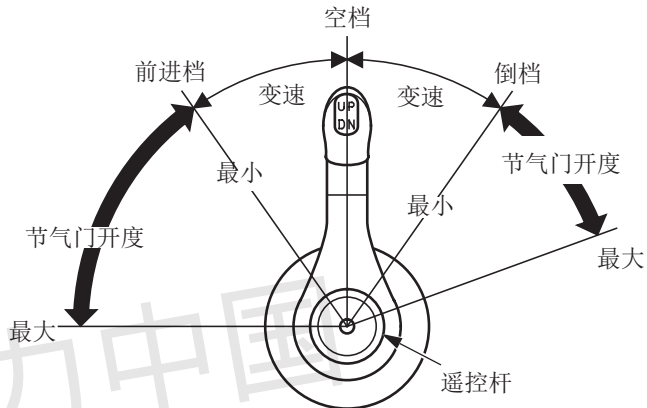
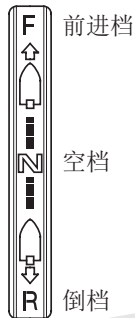
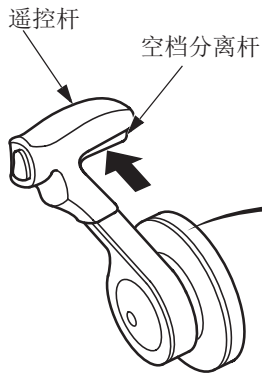

换挡至前进档、倒档或空档，可使用遥控杆调整发动机转速。
有必要拉动空档分离杆来操作遥控杆。

前进档：

将杆移动到“前进档”位（即，与“空档”位大约呈35°角），使齿轮与前进档啮合。从“前进档”位进一步移动杆来增大节气门开度和船前进速度。

空档：

发动机电源从螺旋桨断开。

倒档：

将杆移动到“倒档”位（即，与“空档”位大约呈35°角），使齿轮与倒档啮合。从“倒档”位进一步移动杆来增大节气门开度和船后退速度。

控制和功能

遥控杆 (R3型)

单面型

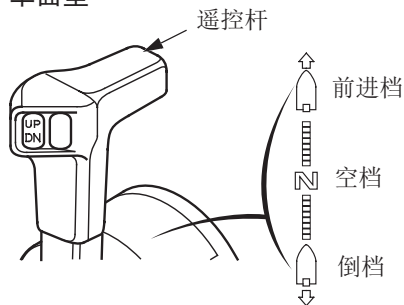

双面型

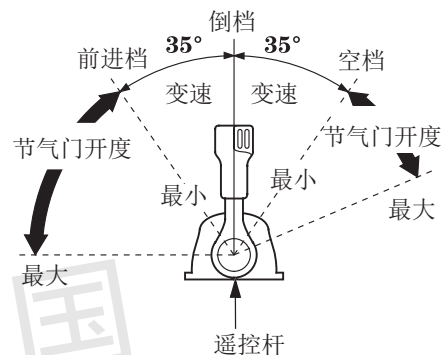
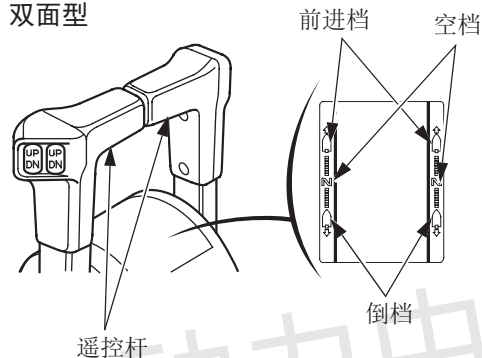

换档至前进档、倒档或空档，可使用遥控杆调整发动机转速。有必要拉动空档分离阀杆来操作遥控杆。

前进档：

将杆移动到“前进档”位（即，与“空档”位大约呈35°角），使齿轮与前进档啮合。从“前进档”位进一步移动杆将增大节气门开度和船前进速度。

空档：

发动机电源从螺旋桨断开。

倒档：

将杆移动到“倒档”位（即，与“空档”位大约呈35°角），使齿轮与倒档啮合。从“倒档”位进一步移动杆将增大节气门开度和船后退速度。

空档分离杆

(R1型)

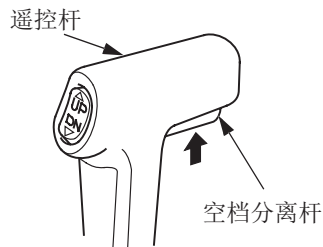

(R2型)



空档分离杆设置在遥控杆上，用于防止遥控杆误操作。

除非向上拉动空档分离杆时移动遥控杆，否则遥控杆将不会操作。

发动机开关

(R1型)

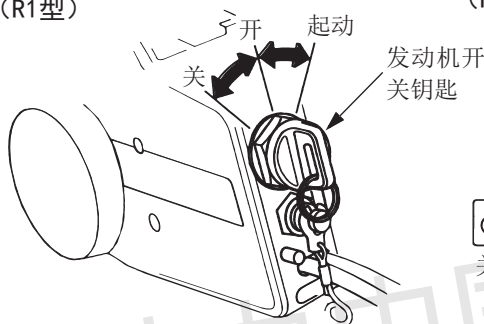

(R2、R3型)

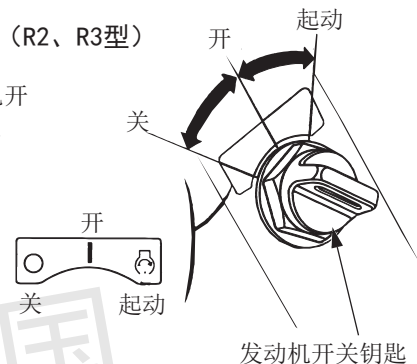

本遥控箱配备一个汽车式点火开关。
侧面安装型 (R1型)，发动机开关位于靠近控制箱的一侧。
面板安装型 (R2型) 和顶部安装型 (R3型)，发动机开关位于控制面板中心。

键位：

起动： 启动发动机

开： 起动后运行发动机

关： 停止发动机（熄火）

重要事项

发动机不运行时，不要将发动机开关（点火开关）拨至“开”位（将键拨至“开”位），否则电池会放电。

说明：

除非遥控杆处于“空档”位，紧急停机开关配备紧急停机开关夹，否则启动发动机将不工作。

控制和功能

快怠速档位杆（R1型）/快怠速按钮（R2、R3型）

快怠速档位杆仅用于启动可燃舷外模型。BF115D/135A/150A模型采用程序控制燃油喷射，启动时不需要此杆。

发动机起动后，如果室外温度低于 5°C (41°F)，快怠速档位杆/快怠速按钮可用于加速发动机预热。

除非遥控杆处于“空档”位，否则快

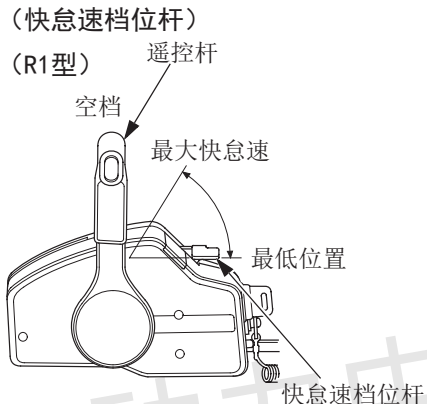

怠速档位杆将不会移动。相反，除非快怠速档位杆处于最低位置，否则遥控杆将不会移动。
将快怠速档位杆降至最低位置，以降低快怠速。

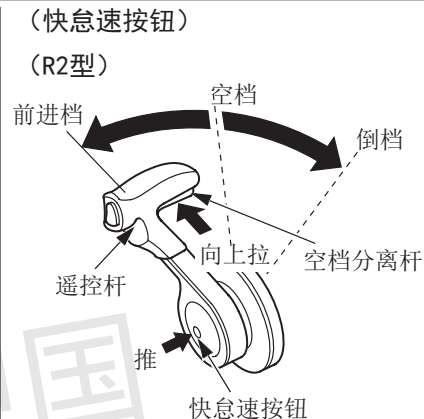

按下快怠速按钮，向前转动遥控杆。使遥控杆保持向前转动。遥控杆通过变速点后，节气门打开，发动机转速增大。注意，移动遥控杆后，按下快怠速按钮一次，然后释放，换档机构将不操作。
除非拉动空档分离杆，否则操纵杆将不操作。

(快怠速按钮)

(R3型)

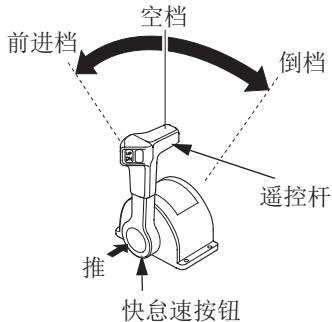

发动机预热时，无需换档，使用快怠速按钮和遥控杆调节发动机转速。

按下快怠速按钮，向前转动遥控杆。使遥控杆保持向前转动。遥控杆通过变速点后，节气门打开，发动机转速增大。注意，移动遥控杆后，按下快怠速按钮一次，然后释放，换档机构将不操作。

程序控制燃油喷射指示灯/蜂鸣器

(侧面安装型)

程序控制燃油喷射指示灯

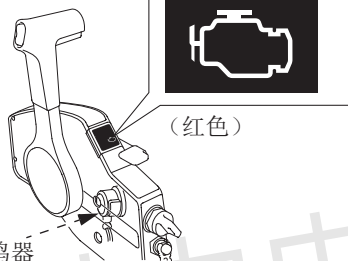

(面板安装/顶部安装型)

程序控制燃油喷射指示灯

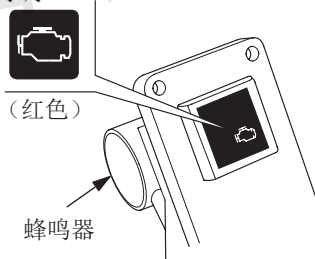

发动机控制系统出现故障时，程序控制燃油喷射指示灯打开且蜂鸣器响起。

ACG指示灯/蜂鸣器

(侧面安装型)

ACG指示灯

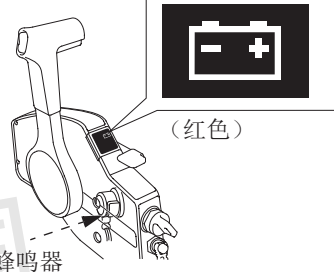

(面板安装/顶部安装型)

ACG指示灯

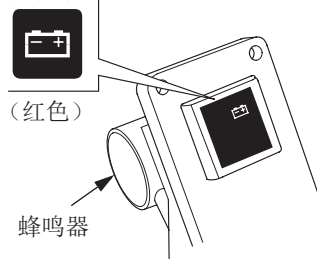

加料系统出现故障时，ACG指示灯打开且蜂鸣器响起。

控制和功能

油压指示灯/蜂鸣器

(侧面安装型)

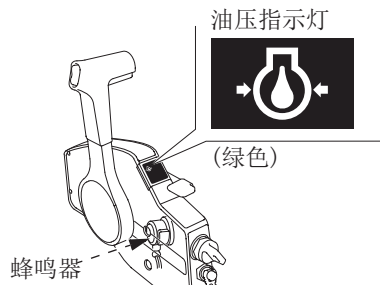

(面板安装/顶部安装型)

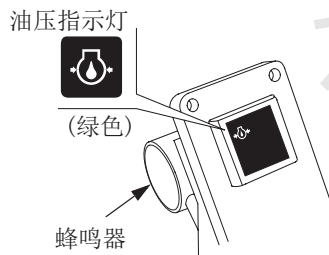

油位过低和/或发动机润滑系统出现故障时，油压指示灯关闭且蜂鸣器响起。此时，发动机逐渐减速。

过热指示灯/蜂鸣器

(侧面安装型)

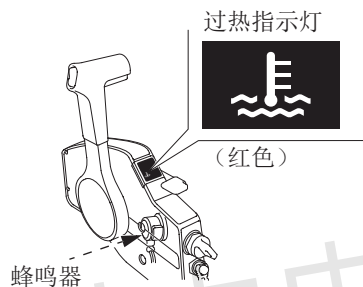

(面板安装/顶部安装型)



发动机冷却回路出现故障时，过热指示灯打开且蜂鸣器响起。此时，发动机逐渐减速。

油水分离器蜂鸣器

水积聚在油水分离器中时，油水分离器蜂鸣器响起。

电动纵倾/倾斜开关

电动纵倾

按下遥控杆上的电动纵倾/倾斜开关，调整舷外机-4°至16°纵倾角，保持船身平衡。船航行或停止时均可操作动力纵倾/倾斜开关。

操作员可使用电动纵倾/倾斜开关改变舷外机的纵倾角，获得最大的船加速度，速度稳定性，并保持最佳的燃油消耗。

说明：

舷外机-4°至16°纵倾角是指舷外机安装在倾斜12°的船上时的角度。

(R1型)

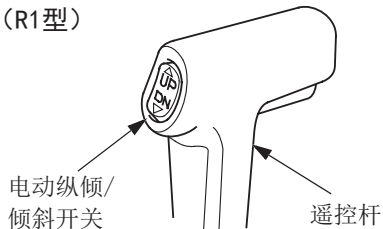

(R2型)



(R3型)

单面型

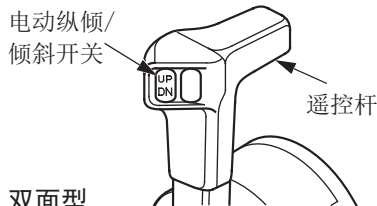

双面型

电动纵倾/倾斜开关

(左) (右)

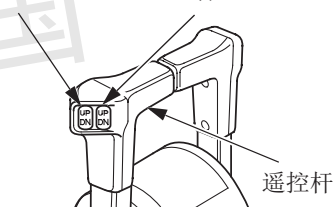

重要事项

操作过程中，过大的纵倾角/倾斜角会使螺旋桨处于水面之上，使螺旋桨通风或使发动机加速。过大的纵倾角/倾斜角同样还会损坏水泵。

TRL（拖拽）控制开关面板 (可选设备)

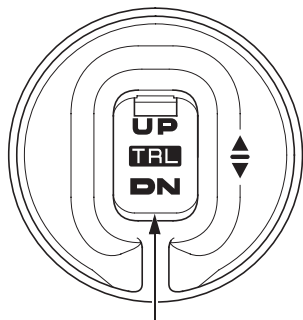

TRL（拖拽）控制开关

当船处于拖拽模式时，可使用拖拽控制开关调节发动机转速。
航行过程中，节气门关闭时，如果按下并保持拖拽控制开关，船变为拖拽模式。

手动泄压阀

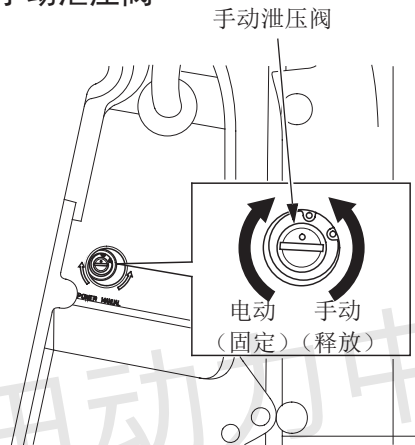

如果电动纵倾/倾斜开关无法倾斜舷外机，可打开手动泄压阀，手动向上或向下倾斜舷外机。要手动倾斜舷外机，只需使用螺丝刀，按逆时针方向将左船尾支架下面的手动泄压阀转动1圈或2圈。

倾斜舷外机后，顺时针转动手动泄压阀，将其固定牢固。

打开手动泄压阀之前，检查并确保舷外机下方无人。舷外机向上倾斜后，如果手动泄压阀松动（逆时针旋转），舷外机将突然向下倾斜。

操作舷外机之前必须拧紧手动泄压阀，否则，倒档操作时，舷外机可能向上倾斜。

控制和功能

紧急停机开关

紧急停机开关拉索用于在操作员落水或舷外机失控时紧急停止发动机。

(R1型)

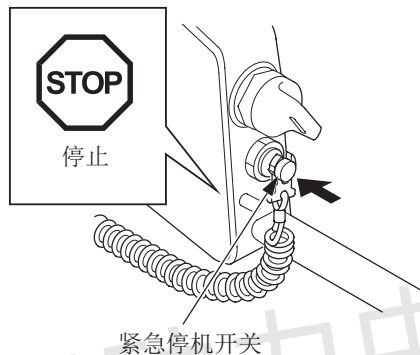

(R2、R3型)

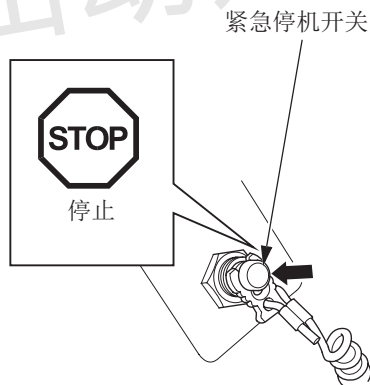

紧急停机开关拉索/夹

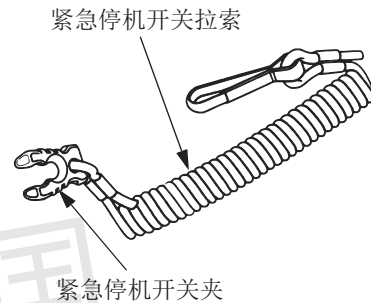

为了操作员和乘客的安全，确保在紧急停机开关拉索一端的紧急停机开关夹上设置紧急停机开关。并将紧急停机开关拉索的另一端牢牢地系在操作员身上。

警告

如果未设置紧急停机开关拉索，操作员落水或操作员无法操作舷外机时，船可能失控。

(R1型)

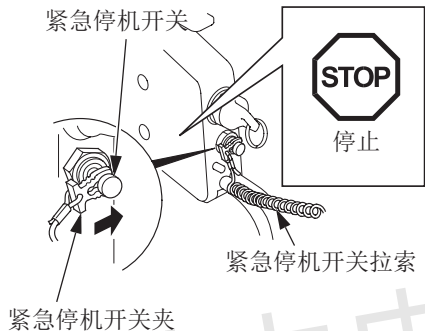

(R2、R3型)

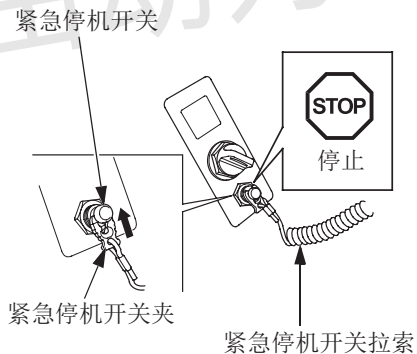

备用紧急停机开关夹 (R1型)

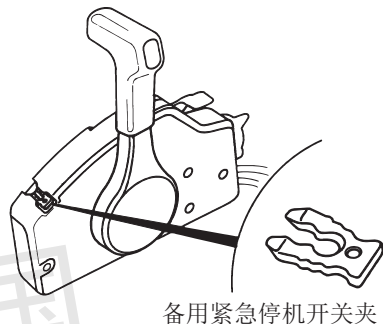

遥控箱上配备一个备用紧急停机开关夹。

(R2、R3型)

备用紧急停机开关夹不与R2、R3型一同提供的。

可从您的舷外机经销商处获得备用紧急停机开关夹。

可将备用紧急停机开关夹存放在工具包内（参见第82页）。

控制和功能

倾斜锁定杆

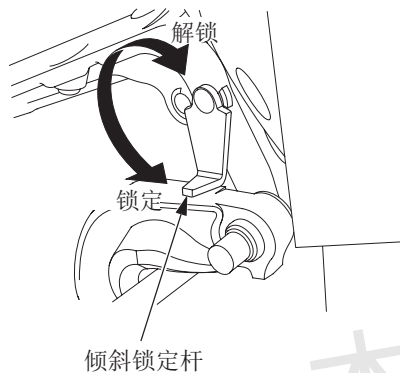

当船停泊或锚定一段时间后，使用倾斜锁定杆升起舷外机，并将其锁定在系泊或锚定位置。

尽可能倾斜舷外机，并按锁定方向移动锁定杆。

纵倾调整片

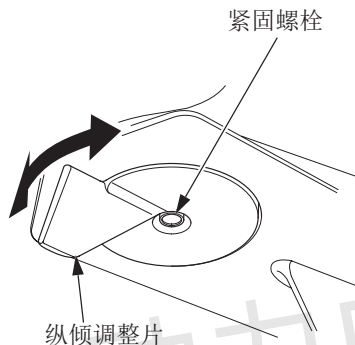

如果全速运行过程中，舵轮/操舵手柄被拉至一侧，调整纵倾调整片，使船向前直行。

旋松紧固螺母，将纵倾调整片向右或向左转动进行调整（参见第69页）。

锌块

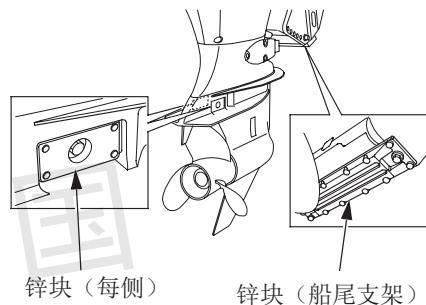

锌块是一种保护性金属，可保护舷外机免受腐蚀。

重要事项

不得为锌块喷漆。喷漆会破坏锌块的防腐功能，给舷外机带来锈蚀和腐蚀损害。

冷却水检查孔

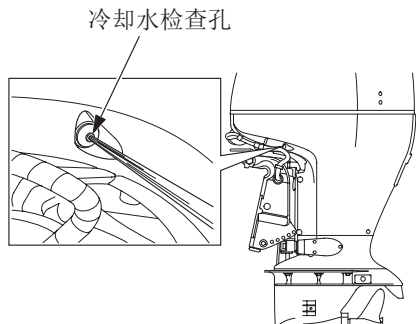

通过冷却水检查孔对冷却水进行检查，确定其是否在发动机内正确循环。

启动发动机后，通过冷却水检查孔检查冷却水是否在发动机内循环。

冷却水进水口

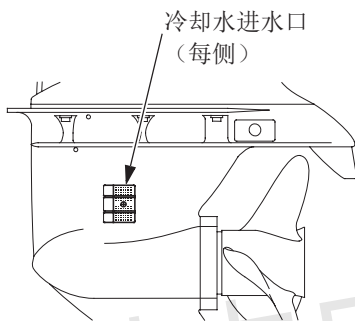

发动机冷却水通过该口进入发动机。

发动机罩锁扣

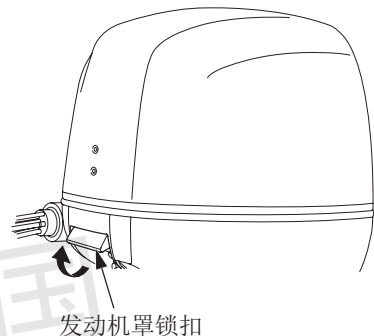

拉动发动机罩锁扣，拆除发动机罩。

控制和功能

转速表

(可选设备)

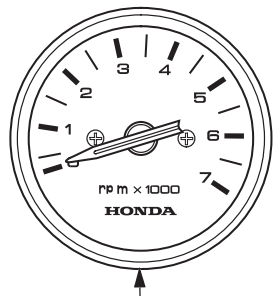

转速表

转速表显示发动机每分钟的转数。

NMEA接口耦合器

NMEA2000接口耦合器可通过一根可选接口电缆，为现有NMEA2000网络提供发动机转速、耗油量和各种警告等信息。欲了解更多信息，请联系您的经销商。

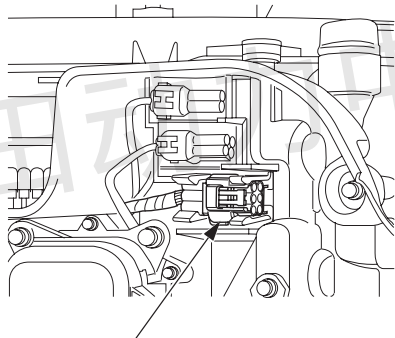

NMEA接口耦合器

重要事项

舷外机安装不当，可能造成发动机掉入水中、影响船只行驶方向和速度的调节、控制，并增加油耗，且会造成机器严重损坏。

我们建议由Honda舷外机授权经销商安装舷外机。

向Honda授权的本地经销商咨询Y-OP（用户可选件）/设备安装及操作。

适用船只

选择适合发动机功率的船只。

发动机功率：

BF115D: 84.6kW (115PS)

BF135A: 99.3kW (135PS)

BF150A: 110.3kW (150PS)

大多数船只上均显示建议的功率。

警告

禁止使用超过制造商指定功率的舷外机。否则，可能造成损伤。

艉板高度

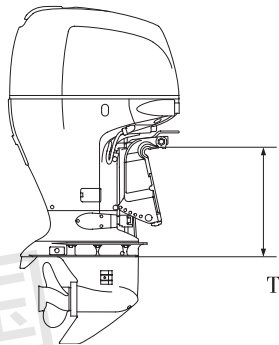

类型:	T (舷外机艉板高度) <横梁角度为12° >
L:	508mm (20.0in)
X:	635mm (25.0in)

选择适合于船只艉板高度的舷外机。

安装

位置

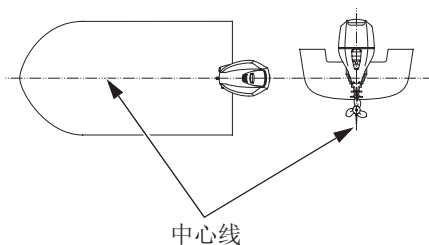

将舷外机安装在船尾中心线处。

安装高度

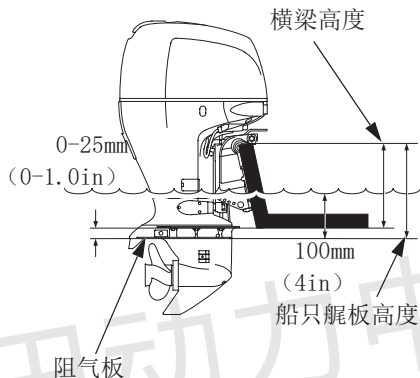

舷外机的阻气板应处于船底以下0至25mm (0至1in) 处。

根据不同的船只类型及船底配置，其正确尺寸也不同。请遵照制造商建议的安装高度。

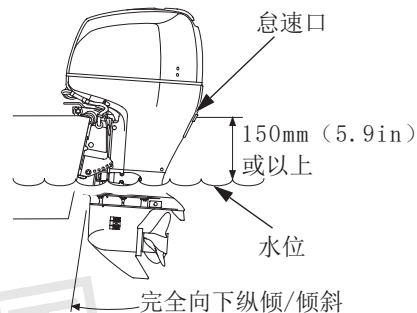

重要事项

- 水位至少须在阻气板以上100mm (4in)，否则水泵无法抽取足够的冷却水，从而导致发动机过热而受损。
- 如果舷外机的安装位置太低时，可能会对发动机造成不利影响。使用满载的船只向下纵倾/倾斜舷外机，停止发动机。检查怠速口是否在水位上方150mm (5.9in) 或以上。

舷外机安装

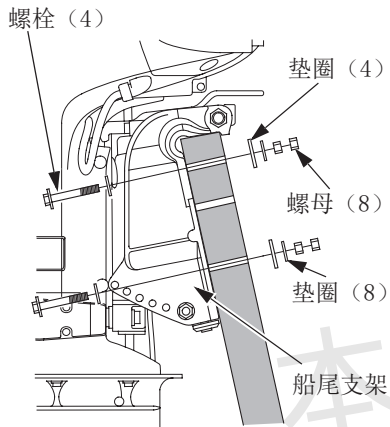

1. 将硅酮密封剂（三键1216或同等物）涂抹在舷外机安装孔中。
2. 将舷外机放到船上，用螺栓、垫圈和锁紧螺母予以固定。

说明：

标准扭矩：

55N · m (5.6kgf · m, 41lbf · ft)

所给出的标准扭矩仅供参考。船只的材质不同，其螺母的扭矩也可以不同。请咨询Honda舷外机授权经销商。

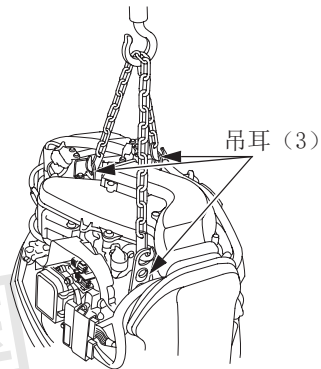

注意

必须正确、牢固地安装舷外机。舷外机安装不当会造成舷外机意外损失、设备损坏和人员伤害。

在船上安装舷外机之前，通过将三个吊耳挂在舷外机上使用起重机或同等装置悬挂舷外机。

使用容许载荷为250kg（551lbs）或以上的起重机。

安装

舷外机角度检查

(航行)

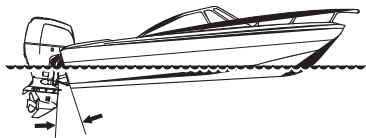

安装不正确
造成船只“船身下沉”

为了获得稳定航行和最大功率，将舷外机安装在最佳的纵倾角处。

纵倾角太大：安装不正确造成船只“船身下沉”。

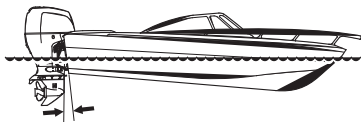

安装不正确
造成船只“费力前行”

纵倾角太小：安装不正确造成船只“费力前行”。

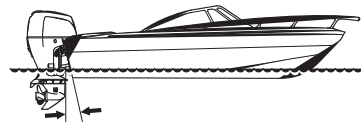

安装正确
发挥最佳性能

根据不同的船只、舷外机和螺旋桨组合及操作条件，纵倾角也各不相同。调整舷外机，以便舷外机与水面保持垂直（即螺旋桨轴线与水面保持平行）。

蓄电池连接

使用-18°C (0° F) 时CCA (冷启动电流) 为622A和拥有229分钟备用容量 (12V-64Ah/5HR或80Ah/20HR) 或更多规格的蓄电池。

蓄电池为选购件 (需要与舷外机分开单独购买的部件)。

警告

蓄电池会产生爆炸性气体：如果点燃该气体时，可能会因爆炸而导致严重的人身伤害，因此，必须在通风良好的环境里充电。

- 化学危害：蓄电池的电解液中含有硫酸，具有极强的腐蚀性，接触到人的眼睛和皮肤，甚至通过衣服都可能造成严重灼伤，所以，应穿戴防护面罩和防护服。
- 严禁烟火，禁止吸烟。

解毒：若电解液不慎进入眼中，用温水彻底冲洗15分钟以上，并立即就医。

- 有毒物：电解液有毒。

解毒方法：

—外部：用水彻底冲洗。

—内部：喝大量的水或牛奶，然后喝镁乳或植物油，并立即就医。

- 放置于儿童接触不到的地方。

为防止蓄电池出现机械性损伤、坠落或倾倒，必须：

- 将蓄电池安装在正确尺寸的防腐电池箱中。
- 将蓄电池正确固定在船上。
- 将蓄电池安装在远离阳光直射和水溅不到的地方。
- 将蓄电池安装在远离燃油箱的地方，以免电火花溅到燃油箱上。

安装

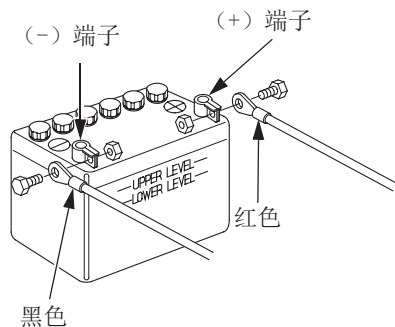

连接电池线：

1. 将红色电池线连接在蓄电池正极 (+) 端子上。
2. 将黑色电池线连接在蓄电池负极 (-) 端子上。

说明：

当船上安装有多台舷外机时，每个舷外机上连接一个蓄电池。

重要事项

- 连接时，一定要确保先连接正 (+) 极，后连接负 (-) 极；断开时，一定要确保先断开负 (-) 极，后再断开正 (+) 极。
- 如果正、负极接线不正确，启动发动机将无法正常运行。
- 注意避免错误连接蓄电池的正、负极，因为这样会损坏舷外机中蓄电池的电路系统。
- 发动机运行时，不得断开电池线。发动机运行时断开电池线将会损坏舷外机的电气系统。
- 不要将燃料箱放置在蓄电池附近。

· 电池线延长：

延长原始的电池线时，由于电池线长度增加和接头数量增多，所以会导致蓄电池电压下降。当接合启动发动机时，电压下降可能会立即造成蜂鸣器报警，并可能会阻止舷外机启动。如果舷外机启动，蜂鸣器即刻报警时，这就表示发动机的电压不足。

⚠ 警告

蓄电池极柱、端子及相关附件含有铅和铅化合物，因此，对其进行操作后应洗手。

遥控装备

(可选设备)

重要事项

转向系统、遥控箱和遥控电缆安装不当或安装不同类型的转向系统、遥控箱和遥控电缆可能会造成不可预知的事故。

请向Honda舷外机授权经销商咨询正确的安装方法。

可用的控制箱有三种类型，如图所示。

通过考虑控制箱的安装位置和可操作性等选择最适合舷外机的控制箱。

欲了解更多信息，请咨询Honda舷外机授权经销商。

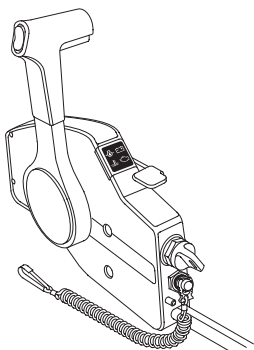

侧装式控制箱

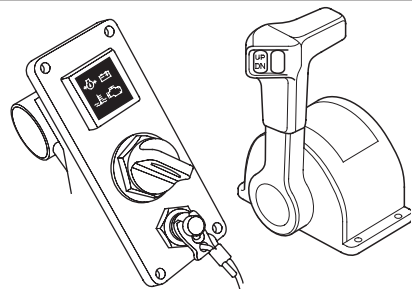

顶装式控制箱
(用于单一舷外机类型) 及开关面板

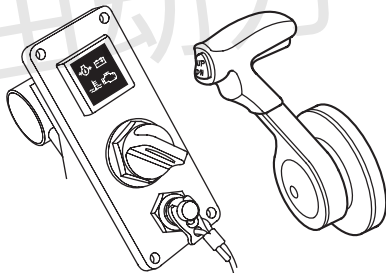

面板安装式控制箱和开关面板

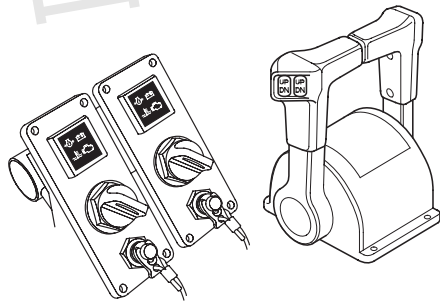

顶装式控制箱和开关面板
(用于双舷外机类型)

安装

<遥控箱位置>

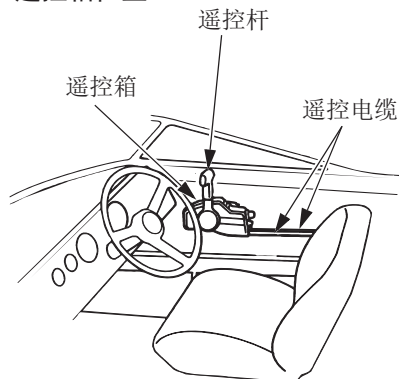

将遥控箱安装在易于操作遥控杆和开关的位置上。应确保控制电缆的路线上没有任何障碍物。
应按照同样的方式确定R2型控制箱和R3型控制箱的位置。

<遥控电缆长度>

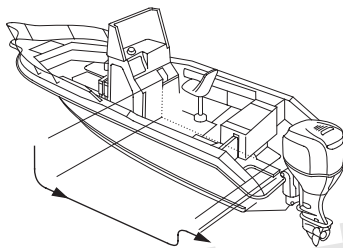

沿电缆路线测量控制箱至舷外机的距离。
建议电缆长度比测量距离长300至450mm (11.8至17.7 in)。
沿预先确定的线路布置电缆，并确保电缆长度长于线路长度。
将电缆连接到发动机上，并确保在转向时电缆没有扭结、弯曲、拉紧或干扰。

重要事项

不要将遥控电缆路线直径弯曲为300mm (11.8 in) 或更小，否则这会影
响电缆的使用寿命和遥控杆的操作。

螺旋桨选择

选择适当的螺旋桨，以使正常满载的船只在全速时发动机转速为BF115D：4500分钟⁻¹（转/分钟）至6000分钟⁻¹（转/分钟）。

BF135A/150A：5000分钟⁻¹（转/分钟）至6000分钟⁻¹（转/分钟）。

不同的螺旋桨尺寸、不同的船只，发动机转速也各不相同。超过全速前进之速度运行舷外机将会对发动机产生不利影响，并会导致严重故障。使用正确的螺旋桨能确保获得强劲加速、最高速度、经济效益和航行舒适性，也能确保发动机有较长的寿命。

如何选择合适的螺旋桨，请咨询Honda舷外机授权经销商。

燃料管线连接

用燃料管线连接燃料箱和舷外机。请遵照船只制造商的使用说明。

警告

汽油极度易燃，且汽油蒸汽可能发生爆炸，造成严重伤害或死亡。

- 注意不要溢出燃油。溢出的燃油或燃油蒸汽可能会着火。如果有燃油溢出，应确保在启动、储存或运输发动机之前燃油溢出处已处于干燥状态。
- 在加注燃油或储存燃油的地方，严禁吸烟、禁止烟火。

6.操作前检查

BF115D/135A/150A舷外机为4冲程水冷式舷外机，采用普通无铅汽油作为燃料。同时，还需要使用发动机油。在操作舷外机之前，应先检查以下内容。

⚠ 注意

操作前检查须在发动机停机的情况下进行。

每次使用之前，应先检查发动机周围和底部是否存在油迹或汽油滴漏情况。

发动机罩拆卸/安装

发动机罩

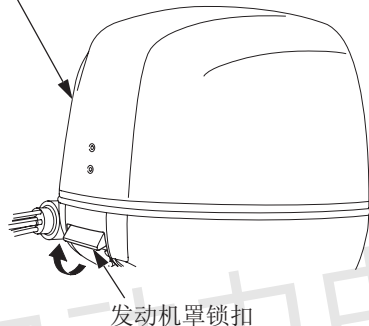

发动机罩锁扣

- 拆卸时，先拉动发动机罩锁扣，然后直接向上抬起发动机罩即可。
 - 安装时，先将发动机罩放在舷外机上，然后均匀向下推即可。
- 当重新安装发动机罩时，应确保没有卡住发动机罩和发动机箱之间的线束。

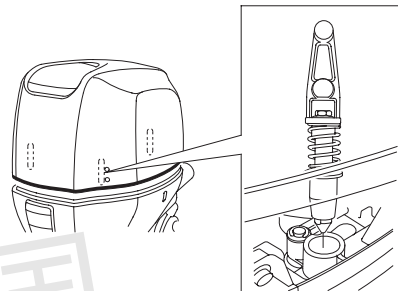

⚠ 警告

禁止操作无机盖的舷外机，裸露的转动部件会造成人身伤害。

发动机油

重要事项

- 发动机油是影响发动机操作性能和使用寿命的一个主要因素。所以严禁使用不符标号的机油，因为未净化、品质低劣的发动机油的润滑性能不佳，会缩短发动机寿命，甚至损坏机器。
- 发动机油不足时操作发动机，会使之严重损坏。

<建议使用的发动机油>

使用Honda4冲程发动机油或同等净化、优质经认证符合或超过美国汽车制造商对API服务分类SG、SH或SJ要求的车用机油。划分为SG、SH或SJ的车用机油将在容器上显示这个名称。

通常情况下，建议采用SAE10W-30机油。

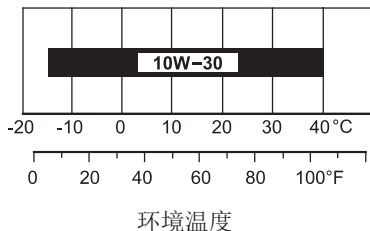

<检查和注油>

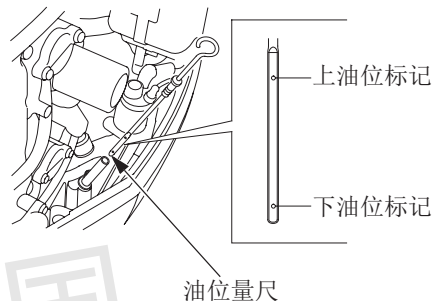

1. 垂直放置舷外机，然后拆下发动机罩。
2. 取出油位置尺，并用干净抹布擦净。
3. 重新插入油位置尺至底部，然后取出油位置尺，读取油位。如果靠近低油位标记或处于低油位标记以下时，取下加油口盖，加注推荐的发动机油至上油位标记处。然后拧紧加油口盖并装好油位置尺。不要拧得太紧。

操作前检查

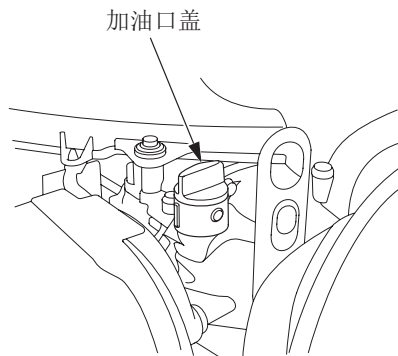

当发动机油污染或变色时，应用新的发动机油进行更换（更换间隔期和步骤参见第85页）。

4. 安装并锁紧发动机罩。

重要事项

发动机油不得溢出。

注油之后检查发动机油。

发动机油过多及发动机油不足均可造成发动机损坏。

当使用油尺检查油位时，可能会注意到发动机机油呈乳白色或油位已经升高。如果注意到任何一种情况时，均应更换发动机机油。这些状况的说明见下表。

操作方法	结果	影响
发动机在低于3000转/分钟的转速时，运行时间超过总时间的30%，发动机不会预热。	<ul style="list-style-type: none"> • 发动机中的水凝结并与发动机机油相混合，从而呈乳白色。 • 未燃烧的燃料与发动机机油相混合，从而使发动机机油油量增加。 	发动机机油变质，润滑效率变低并造成发动机故障。
频繁启动和停止发动机，发动机未预热。		

燃料

检查油位，若油量在下油位标记，需重新加注燃油直到油量接近上油位标记时止。

请遵照船只制造商的使用说明进行操作。

使用RON 91号或以上（AKI 86号或以上）的无铅汽油。使用含铅汽油可能会损坏发动机。

切勿使用机油和汽油混合的燃料，或不洁净的汽油。防止尘土、杂物或水进入燃料箱。

操作前检查

⚠ 警告

汽油极度易燃，且在某些条件下易爆。

- 在通风良好的地方，且发动机停机时方可加注燃油。
- 在加注燃油或储存燃油的地方，严禁吸烟、禁止烟火。
- 燃料箱中的燃油不得溢出（加油孔处不得有燃油）。加注燃油之后，应盖上加油盖并拧紧。
- 注意不要溢出燃油。溢出的燃油或燃油蒸汽可能会着火。如果有燃油溢出，应确保在启动、储存或运输发动机之前燃油溢出处已处于干燥状态。
- 注意避免皮肤长时间接触汽油或吸入汽油蒸汽。

放置于儿童触碰不到的地方。

含有酒精的汽油

如果决定使用含有酒精的汽油（酒精汽油混合燃料）时，应确保其辛烷值与Honda推荐的相同。共有两种“酒精汽油混合燃料”：一种为含有乙醇的汽油，另一种为含有甲醇的汽油。

不要使用含有超过10%乙醇的酒精汽油混合燃料。

不要使用含有超过5%甲醇（甲醇或木醇）及不包含甲醇共溶剂和防腐剂的汽油。

说明：

- 因使用含有超过建议酒精含量的汽油而导致燃油系统损坏或发动机性能问题均不在保修范围内。
- 在不常见的加油站购买汽油之前，应先确定汽油中是否含有酒精。如果汽油中含有酒精时，要查明所使用酒精的种类及百分比。

在使用某种特殊汽油时，如果出现任何不利操作故障现象，更换使用含有低于推荐量酒精的汽油。

螺旋桨和开口销检查

警告

螺旋桨叶片薄而锋利，操作螺旋桨时，若不小心则会被割伤。

检查螺旋桨时，应注意以下事项：

- 拆下紧急停车开关夹，以防发动机意外起动。
- 戴上厚型手套。

航行时，螺旋桨快速旋转。在起动发动机之前，先检查螺旋桨叶片是否存在任何损坏和变形，必要时予以更换。

航行时一定要留有备用螺旋桨，以便在航行中螺旋桨发生故障时进行更换。如无备用螺旋桨时，则低速返回码头更换螺旋桨。

螺旋桨选择方法请咨询Honda舷外机授权经销商。

船上应随时备有备用垫圈、槽顶螺母和开口销。

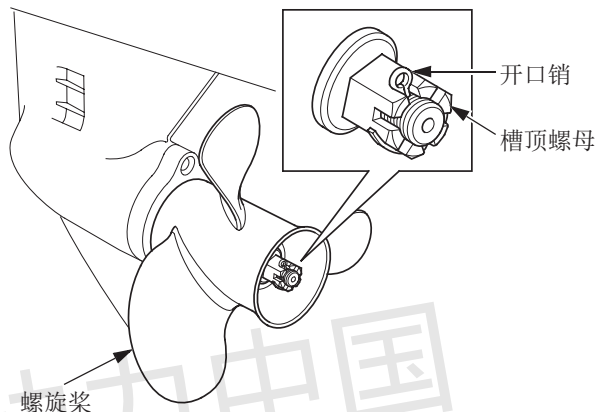

不同的螺旋桨尺寸、不同的船只，发动机转速也各不相同。超过全速前进之速度运行舷外机将会对发动机产生不利影响，并会导致严重故障。使用正确的螺旋桨能确保获得强劲加速、最高速度、经济效益和航行舒适性，也能确保发动机有较长的寿命。

螺旋桨选择方法，请咨询Honda舷外机授权经销商。

1. 检查螺旋桨是否损坏、磨损或变形。
只要螺旋桨存在缺陷，应立即进行更换（参见第104页）。
2. 检查螺旋桨是否安装正确。
3. 检查开口销是否损坏。

操作前检查

遥控杆摩擦

(R1型)

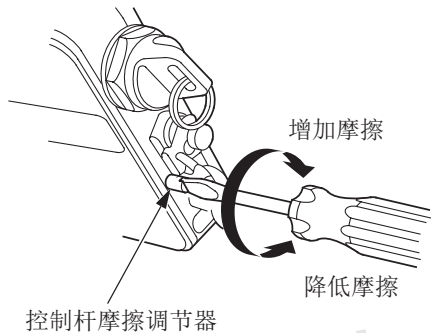

检查遥控杆移动是否平稳。

可以通过向右或向左转动控制杆摩擦调节器调整遥控杆的摩擦。

(R2型)

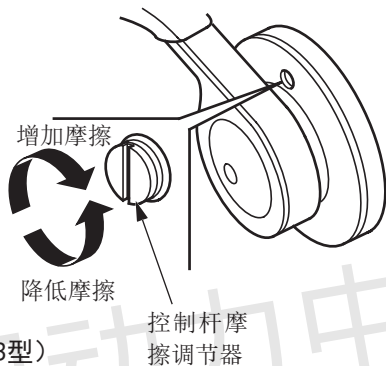

(R3型)

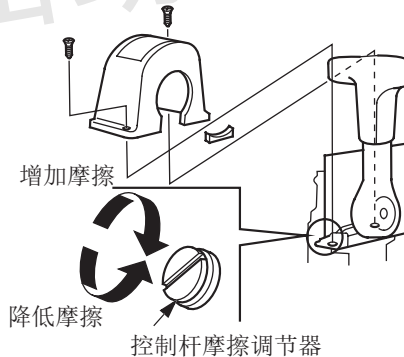

油水分离器

进气歧管

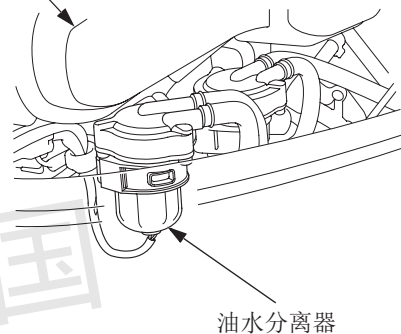

油水分离器位于进气歧管的下方。检查油水分离器中是否存在积水。如有积水，应清理积水或向Honda舷外机授权经销商咨询清理方法（参见第97页）。

蓄电池

重要事项

不同类型的蓄电池，其处理方式也不同。下述说明可能不适用于你的舷外机蓄电池。请遵照蓄电池制造商的使用说明。

蓄电池检查

检查电解液是否处于上液位和下液位之间，并检查蓄电池盖中的通气孔是否堵塞。

如果电解液接近下液位或低于下液位时，应添加蒸馏水至上液位处（参见第100页）。

检查电池线的连接是否牢固。

如果蓄电池端子被污染或腐蚀，应拆下蓄电池进行清理（参见第99页）。

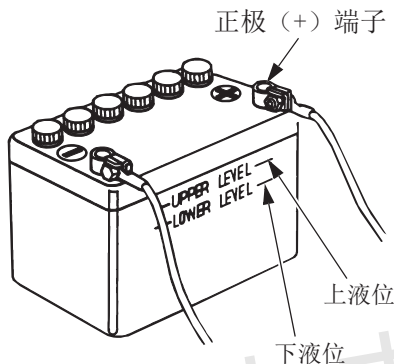

警告

蓄电池会产生爆炸性气体：如果点燃该气体时，可能会因爆炸而导致严重的人身伤害，因此，必须在通风良好的环境里充电。

- 化学危害：蓄电池的电解液中含有硫酸，具有极强的腐蚀性，接触到人的眼睛和皮肤，甚至通过衣服都可能造成严重灼伤，所以，应穿戴防护面罩和防护服。

- 严禁烟火，禁止吸烟。
解毒：若电解液不慎进入眼中，用温水彻底冲洗15分钟以上，并立即就医。
- 有毒物：电解液有毒。
解毒方法：
—外部：用水彻底冲洗。
—内部：喝大量的水或牛奶，然后喝镁乳或植物油，并立即就医。
- 放置于儿童接触不到的地方。

操作前检查

其他检查项目

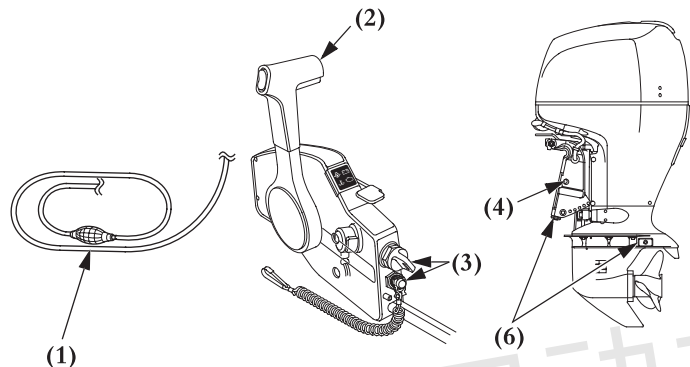

(5) 工具箱 (第82页)

检查以下项目：

- (1) 燃油软管连接是否扭结、折叠或松动。
- (2) 遥控杆的操作是否顺畅。
- (3) 开关操作是否正确。
- (4) 船尾支架是否损坏。
- (5) 工具箱中是否缺少备件和工具 (第82页)。
- (6) 锌块是否损坏、松动或过度腐

蚀。

锌块是一种保护性金属，可保护舷外机免受腐蚀；每当使用舷外机时，锌块必须暴露在水里。当锌块的原始尺寸已经减少约三分之二或锌块破碎时，应更换锌块。

重要事项

锌块喷上油漆或者锌块变质都会减弱

其防腐作用，致使舷外机锈蚀损坏。

船上应配备的零件/材料：

- 使用手册
- 工具箱
- 备件：火花塞、发动机机油、备用螺旋桨、槽顶螺母、垫圈和开口销。
- 备用紧急停机开关夹。
- 法律/法规要求的其他零件/材料。

泵油

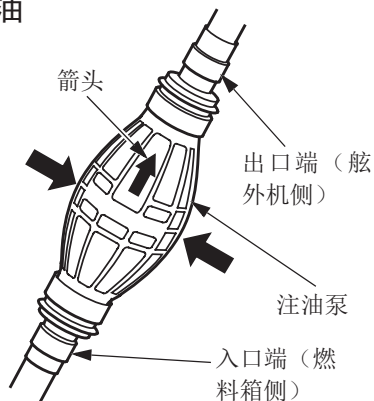

握住注油泵，以使出口端高于入口端（也就是注油泵上的箭头所指上方），挤压注油泵直至有压力感，这表明燃料已经注入舷外机。检查漏油情况。

警告

注意不要溢出燃油。溢出的燃油或燃油蒸汽可能会着火。如果有燃油溢出，应确保在启动发动机之前燃油溢出处已处于干燥状态。

重要事项

当发动机运行时或舷外机向上倾斜时，请勿挤压注油泵，否则会使蒸汽分离器漏油。

启动发动机

(R1型)

警告

舷外机排出的废气中，含有有毒的一氧化碳，请勿在通风条件不良的区域（例如船舱内）启动发动机。

重要事项

为了防止发动机过热造成舷外机损坏，请勿在螺旋桨露出水面时运行发动机。

紧急停机开关



启动发动机

1. 在紧急停机开关拉索一端将紧急停机开关夹插入紧急停机开关。将紧急停机开关拉索的另一端牢固系在操作员身上。

警告

如果操作员未系有紧急停机开关拉索，并从其座位甩出或甩出船外，失控的船可能严重伤害操作员、乘客或其他人员。启动发动机之前，务必妥善系好拉索。

说明：

必须将紧急停机开关夹正确插入紧急停机开关，否则发动机不能启动。

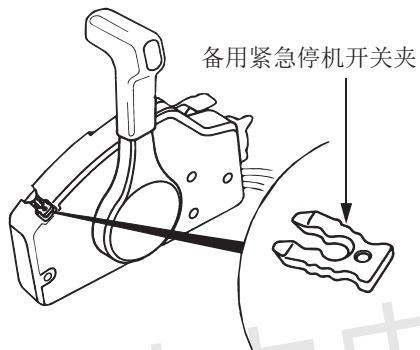

在遥控箱上有一个备用紧急停机开关夹。

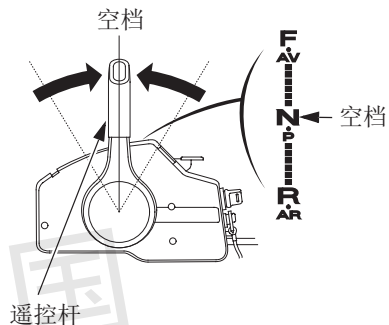

2. 将遥控杆置于“空档”位置。
将遥控杆置于“空档”位置，否则发动机不能启动。
3. 让快怠速档位杆处于“关闭”（完全放下）位置。

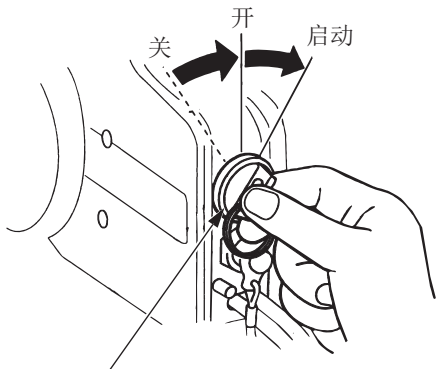

发动机开关钥匙

4. 将发动机开关钥匙转动至START（启动）位置并将其保持在该位置，直到发动机启动。发动机启动，松开该钥匙，让其自动弹回ON（开）位置。

重要事项

- 启动发动机可消耗大量电流。因此，请勿将其一次持续运行超过5秒钟。如果发动机在5秒内没有启动，再次运行启动发动机之前请至少等待10秒钟。
- 发动机运行时，请勿将发动机开关钥匙转动到START（启动）位置。

说明：

“空档启动系统”可防止操纵杆不在N（空档）位置时发动机启动，即使使用曲轴也无法启动发动机。

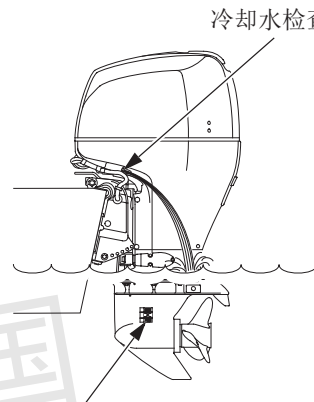

冷却水入水口（每侧）

5. 启动后，检查冷却水是否从冷却水检查孔中流出。从检查孔中流出的水量会因恒温器的工作而存在不同的情况属于正常现象。

启动发动机

重要事项

如果水泵中无水流出，或者如果出现蒸汽，应立即停止发动机。检查冷却水入水口滤网及冷却水检查孔是否堵塞，清除堵塞物。如果水仍然未流出，请将您的舷外机交给Honda舷外机授权经销商进行检查。问题得到解决之前，请勿操作该发动机。

6. 检查油压指示灯是否打开。如果该指示灯没有打开，停止发动机，并进行下列检查。

1) 检查油位（参见第39页）。

2) 如果油位正常，而且油压指示灯未打开，请咨询Honda舷外机授权经销商。

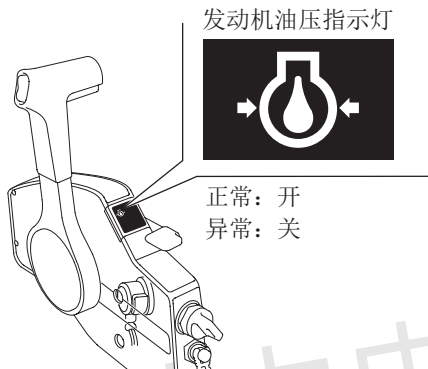

7. 按下列方式预热发动机：

5°C (41° F) 以上-运行发动机至少3分钟。

5°C (41° F) 以下-在大约2000min⁻¹（每分钟转数）的速度下运行发动机至少5分钟。

未能完全预热的发动机将导致发动机的性能不佳。

重要事项

- 如果在提高发动机转速之前未能对其进行妥善预热，将激活警告蜂鸣器和过热指示灯，发动机转速将自动下降。
- 冷却系统会在温度达到0°C (32° F) 或以下时冻结。在没有预热发动机的情况下高速航行可造成发动机损坏。

说明：

离开码头之前，请检查紧急停机开关的操作是否正常。

(R2、R3型)

⚠ 警告

舷外机排出的废气中，含有有毒的一氧化碳，请勿在通风条件不良的区域（例如船舱内）启动发动机。

重要事项

为了防止发动机过热造成舷外机损坏，请勿在螺旋桨露出水面时运行发动机。

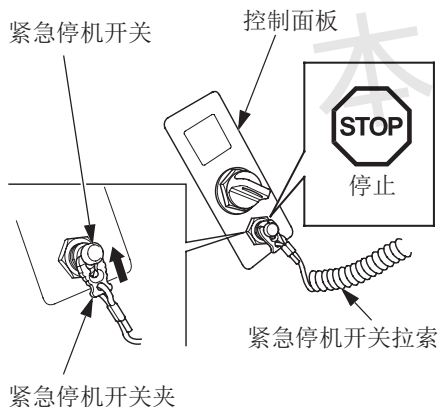

说明：

当船只安装有两个舷外机时，分别在右侧和左侧发动机上进行以下操作。

1. 在紧急停机开关拉索一端将开关夹插入紧急停机开关。将紧急停机开关拉索的另一端牢固系在操作员身上。

确保将连接至紧急停机开关的紧急停机开关夹安装在遥控箱和开关面板上。

⚠ 警告

如果操作员未系有紧急停机开关拉索，并从其座位甩出或甩出船外，失控的船可能严重伤害操作员、乘客或其他人员。启动发动机之前，务必妥善系好拉索。

说明：

必须将紧急停机开关夹正确插入紧急停机开关，否则发动机不能启动。

备用紧急停机开关夹
(可选设备)

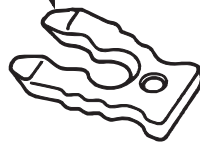

备用紧急停机开关夹（可选设备）可存放在工具包内（参见第82页）。

启动发动机

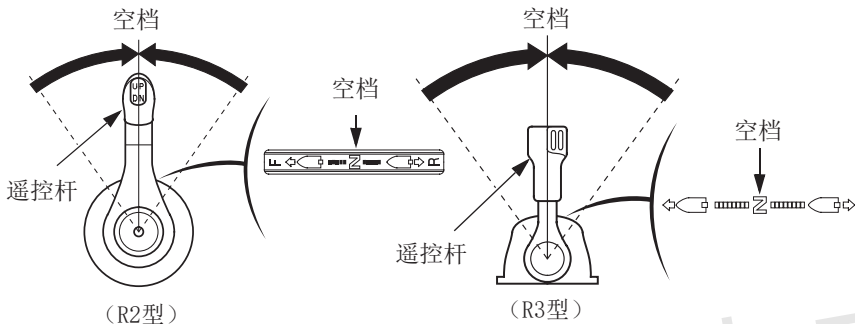

2. 将控制杆置于“空档”位置。
将控制杆置于“空档”位置，否则发动机不能启动。

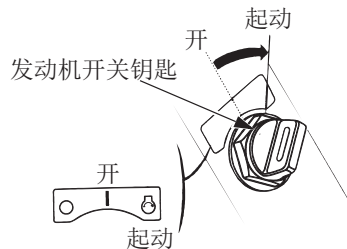

3. 将发动机开关钥匙转动至 START（启动）位置并将其保持在该位置，直到发动机启动。发动机启动，松开该钥匙，让其自动弹回 ON（开）位置。

重要事项

- 启动发动机可消耗大量电流。因此，请勿将其一次持续运行超过5秒钟。如果发动机在5秒内没有启动，再次运行启动发动机之前请至少等待10秒钟。
- 发动机运行时，请勿将发动机开关钥匙转动到 START（启动）位置。

说明:

- 当船只安装有两个舷外机时，分别在右侧和左侧舷外机上进行上述步骤。
- “空档启动系统”可防止操纵杆不在N（空档）位置时发动机启动，即使使用曲轴也无法启动发动机。

冷却水检查孔

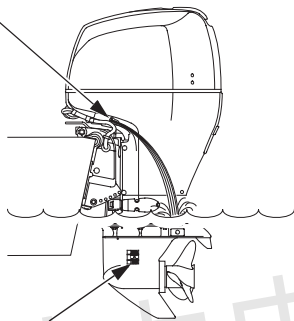

冷却水入水口 (各侧)

4. 启动后，检查冷却水是否从冷却水检查孔中流出。从检查孔中流出的水量会因恒温器的工作而存在不同的情况属于正常现象。

重要事项

如果水泵中无水流出，或者如果出现蒸汽，应立即停止发动机。检查冷却水入水口滤网及冷却水检查孔是否堵塞，清除堵塞物。如果水仍然未流出，请将您的舷外机交给Honda舷外机授权经销商进行检查。问题得到解决之前，请勿操作该发动机。

启动发动机

发动机油压指示灯

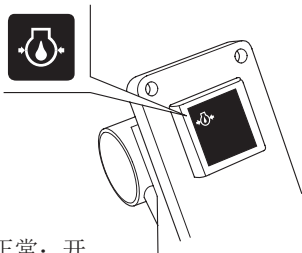

正常：开
异常：关

5. 检查油压指示灯是否打开。

如果该指示灯没有打开，停止发动机，并进行下列检查。

- 1) 检查油位（参见第39页）。
- 2) 如果油位正常，而且油压指示灯未打开，请咨询Honda舷外机授权经销商。

6. 按下列方式预热发动机：

5°C (41° F) 以上-运行发动机至少3分钟。

5°C (41° F) 以下-在大约2000min⁻¹（每分钟转数）的速度下运行发动机至少5分钟。

未能完全预热发动机将造成发动机性能不佳。

重要事项

- 如果在提高发动机转速之前未能对其进行妥善预热，将激活警告蜂鸣器和过热指示灯，发动机转速将自动下降。
- 冷却系统会在温度达到0°C (32° F) 或以下时冻结。在没有预热发动机的情况下高速航行可造成发动机损坏。

说明：

离开码头之前，请检查紧急停机开关的操作是否正常。

磨合程序

磨合期：10小时

通过磨合操作使运动部件磨得均匀，从而确保舷外机运行顺利性能并延长舷外机的使用寿命。

新舷外机必须按下列规定程序进行磨合：

最初的15分钟：

怠速慢行，把节气门打开至船在受控的怠速下行驶。

接下来的45分钟：

将节气门打开10%至30%，使舷外机转速上升至2000至3000 min⁻¹（每分钟转数）。

接下来的60分钟：

将节气门打开50%至80%，使舷外机转速上升至4000至5000 min⁻¹（每分钟转数）。间歇性地将节气门全开，注意不能连续在节气门全开的情况下运行舷外机。

接下来的8小时：

避免持续的节气门全开下运行（100%的打开节气门）。每次在节气门全开的情况下运行舷外机的时间不可超过5分钟。

对易于升起滑行的船只，应先加速把船只提升至滑行状态，然后再减速为上述规定的磨合设置。

操作

换挡

(R1型)

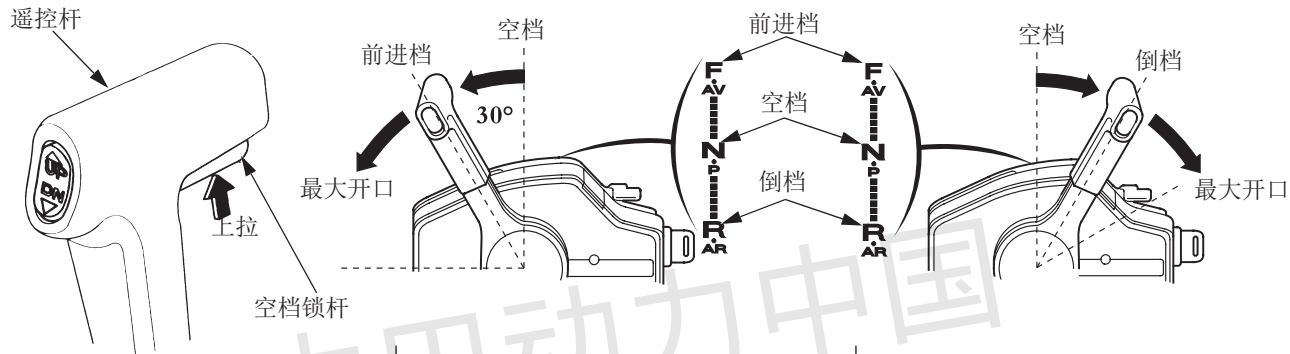

⚠ 注意

切勿调档过猛，且一定要在确保档位安全调妥之后才能加大节气门提高发动机速度。

拉起空档释放杆时，将遥控杆向“前进档”或“倒档”移动大约30°，从而与所需档位啮合。

将遥控杆移动超过30° 会加大节气门、提升船速。

只有拉起空档释放杆，遥控杆才能移动。

换挡

(R2型)

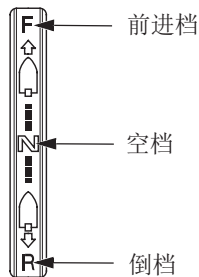
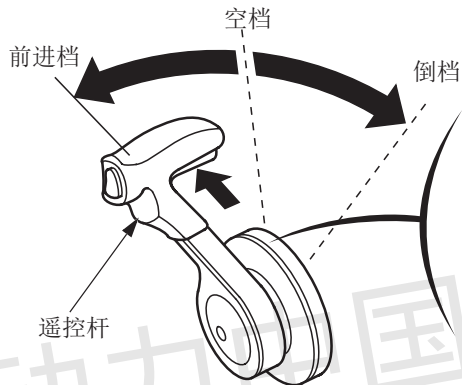
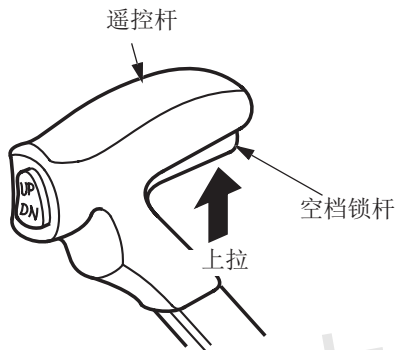

⚠ 注意

切勿调档过猛，且一定要在确保档位安全调妥之后才能加大节气门提高发动机速度。

拉起空档释放杆时，将遥控杆向“前进档”或“倒档”移动大约35°，从而与所需档位啮合。

将遥控杆移动超过35°会加大节气门、提升船速。

只有拉起空档释放杆，遥控杆才能移动。

操作

换挡

(R3型)

(单一型)

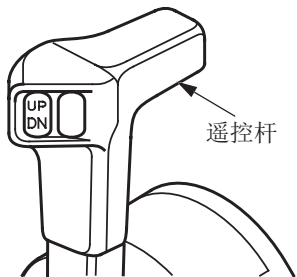

(双型)

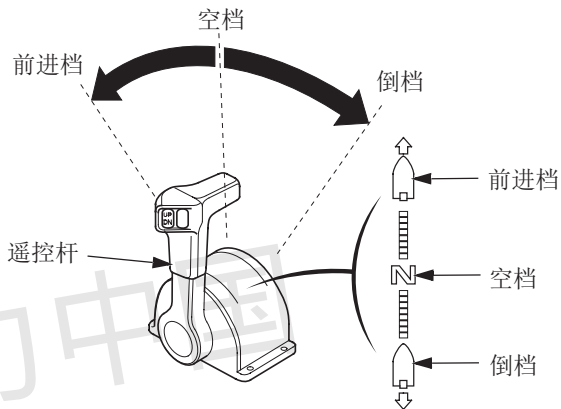
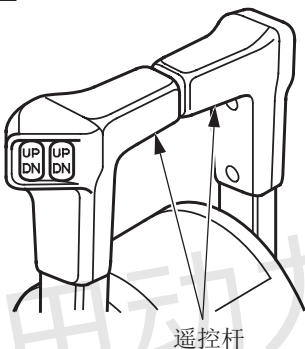

⚠ 注意

切勿调档过猛，且一定要在确保档位安全调妥之后才能加大节气门提高发动机速度。

拉起空档释放杆时，将遥控杆向“前进档”或“倒档”移动大约 35° ，从而与所需档位啮合。

当船只安装有两个舷外机时，如图所示在中心位置握住控制杆，同时操作右侧和左侧的操作杆。

只有拉起空档释放杆，遥控杆才能移动。

航行

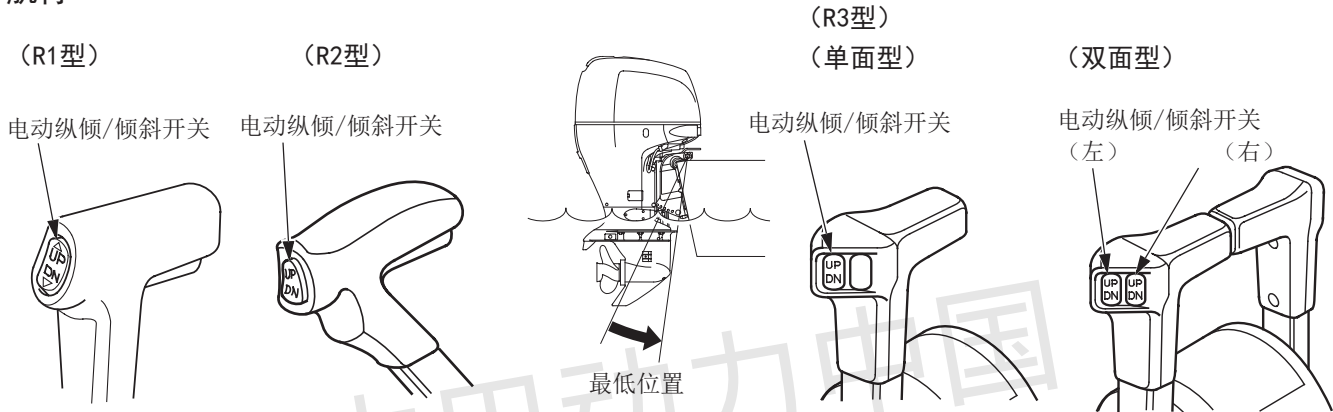

1. 按下电动纵倾/倾斜开关的DN（向下），并将舷外机纵倾至最低位置。

R3型：
安装两个舷外机时：

1) 按下遥控杆上电动纵倾/倾斜开关的DN（向下），并将舷外机纵倾至最低位置。

2) 当舷外机纵倾在最低位置时，使用遥控杆上的开关同时调整右侧和左侧舷外机的纵倾角。

操作

(R1型)

(R2型)

(R3型)

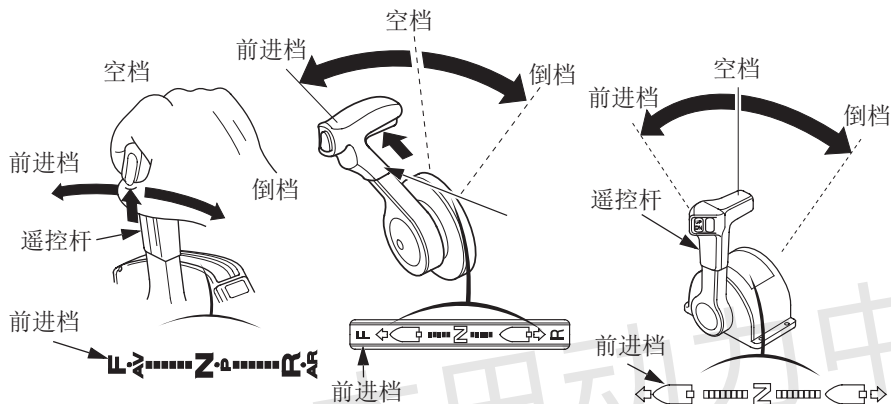

2. 将遥控杆从“空档”移动到“前进档”。

R1型:

移动大约30°，与齿轮啮合。将遥控杆进一步移动，加大节气门，提高发动机速度。

R2、R3型:

移动大约35°，与齿轮啮合。将遥控杆进一步移动，加大节气门，提高发动机速度。

为了燃油经济性，将节气门开至约80%。

说明:

- 在节气门全开情况下航行时，注意发动机速度必须在BF115D范围内：4500min⁻¹（每分钟转数）和6000min⁻¹（每分钟转数）之间，BF135A/150A：5000min⁻¹（每分钟转数）和6000min⁻¹（每分钟转数）之间。
- 如果船体出现跳动或通风时，发动机加速过猛，应该立即减小节气门，慢速航行。
- 有关螺旋桨和发动机速度之间的关系，参见“螺旋桨选择”（第37页）。

⚠ 注意

禁止操作无机盖的舷外机，裸露的转动部件会造成人身伤害，且水会损坏发动机。

说明:

为了获得最佳性能，乘客和设备应分布均匀，从而使船体平衡。

TRL（拖拽）控制开关（可选设备）

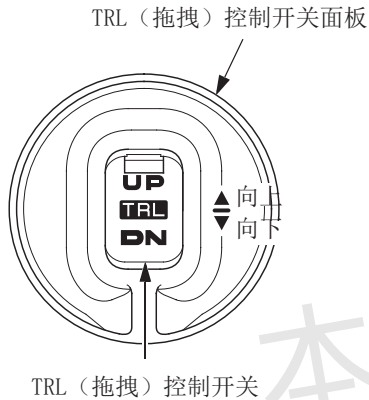

向上：提高发动机速度

向下：降低发动机速度

发动机预热后，在节气门完全关闭状态下进行航行时，保持“向上”或“向下”按钮按下，将模式更改为拖拽模式。

长鸣一次。

当模式更改为拖拽模式后，发动机速度为 650min^{-1} （每分钟转数）。

每当您按下开关一次，可调整发动机的速度 50min^{-1} （每分钟转数）。您将听到短暂的蜂鸣声。

发动机速度可在 650 至 900min^{-1} （每分钟转数）范围内进行调整。

连续按该开关将不会减少或增加发动机速度，使其超过最低（ 650min^{-1} （每分钟转数））或最高（ 900min^{-1} （每分钟转数））限制。

如果您试图这样做，会出现两次短暂的蜂鸣声。

在拖拽模式中，可操作节气门。当节气门加大至 3000min^{-1} （每分钟转数）时，拖拽模式将取消。

操作

纵倾舷外机

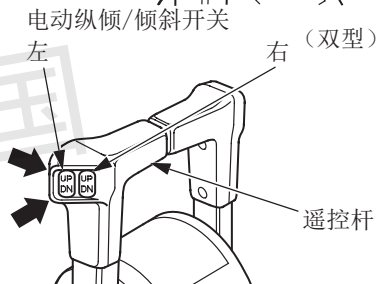
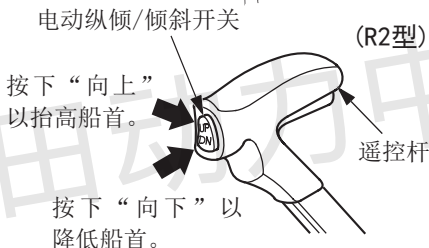
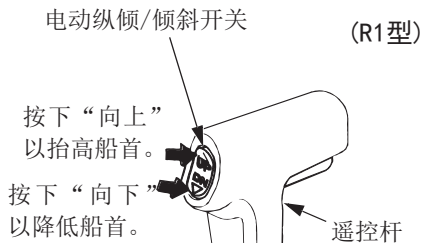
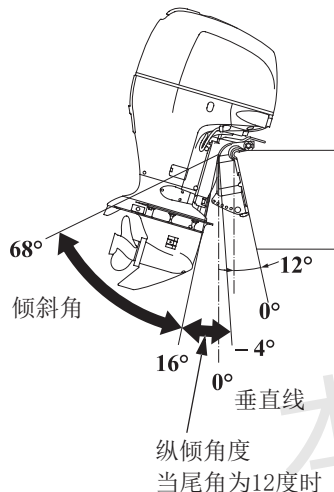

BF115D/135A/150A配有电动纵倾/倾斜系统，在航行或停泊时，该系统可调整舷外机的角度（纵倾/倾斜）。在航行时，也可调整舷外机的角度来获得最大速度、最佳操纵性能，及节约燃油。

按下电动纵倾斜开关的向上或向下按钮，将舷外机倾斜至最佳位置与航行状态相吻合。

按下电动纵倾/倾斜开关，该开关启动，松开该开关时，该开关关闭。如需缓慢向上倾斜，应牢牢地瞬间按下向上按钮。

如需缓慢向下倾斜，以同样的方式按下向下按钮。

⚠ 注意

- 如果纵倾角度不正确，则会降低航行的稳定性。
- 在大浪中航行时，不要过度倾斜舷外机，否则会引起事故。
- 纵倾角度过大会引起空穴现象和螺旋桨的滑落，且过度地向上倾斜舷外机也会对水泵造成损坏。

说明：

- 在高速航行下减小纵倾角度，以减小螺旋桨通风的可能性。
- 舷外机纵倾角度不正确，则会降低航行的稳定性。

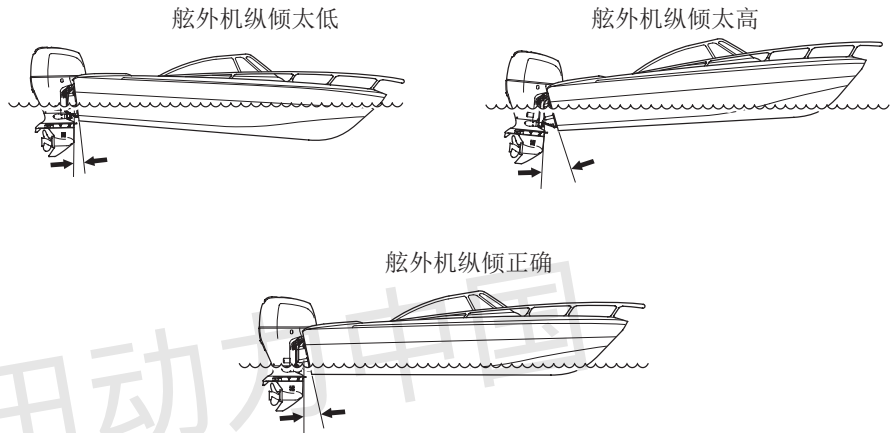

航行时：

- 在风速较大的天气状况下航行时，轻轻向下倾斜舷外机来降低船首。
- 在顺风天气状况下航行时，轻轻向上倾斜舷外机来抬高船首，并改善船稳定性。
- 在大浪天气下航行时，不要将舷外机倾斜的过高或过低，避免航行的不稳定性。

操作

纵倾仪

(配备类型或可选设备)

纵倾仪显示舷外机的纵倾角。参考纵倾仪，按下电动纵倾/倾斜开关的UP（向上）和DN（向下）部分来调整舷外机的纵倾角，以实现船体的最佳性能和稳定性。

插图代表R1型。其他类型的操作程序相同。

由于以下原因造成的船首太低

1. 前面荷载
2. 舷外机纵倾太低

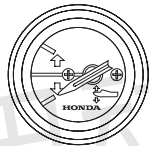
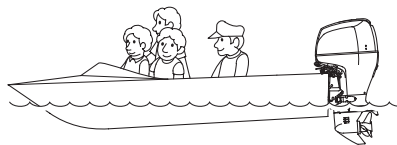

舷外机的纵倾较低时，纵倾仪读数如图所示。为了提高船首，增加舷外机的纵倾角，可按下电动纵倾/倾斜开关的向上部分。

由于以下原因造成的船首太高

1. 后部荷载
2. 舷外机纵倾太高

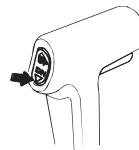
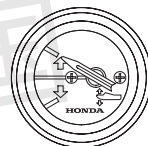
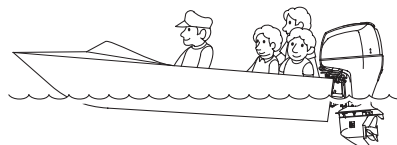

舷外机纵倾较高时，纵倾仪读数如图所示。为了降低船首，增加舷外机的纵倾角，可按下电动纵倾/倾斜开关的DN（向下）部分。

倾斜舷外机

倾斜舷外机，以便在船靠岸或停在浅水区时防止螺旋桨和齿轮箱撞击船体底部。

安装双面型舷外机时，请同时向上倾斜。

1. 移动变速杆或操纵杆到空档位置，并关闭发动机。
2. 按下电动纵倾/倾斜开关的UP部分，并按照规定要求倾斜舷外机至最佳位置。

(R1型)

电动纵倾/倾斜开关

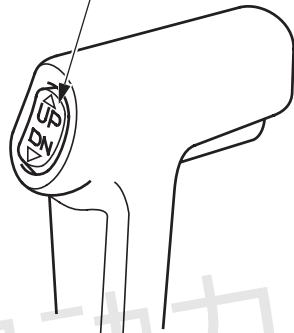

(R2型)

电动纵倾/倾斜开关

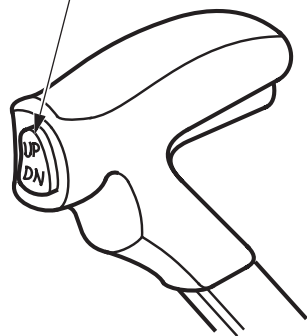

(R3型)

(单柄型)

电动纵倾/倾斜开关

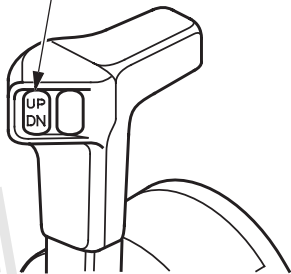

(双柄型)

电动纵倾/倾斜开关
(右)

(左)

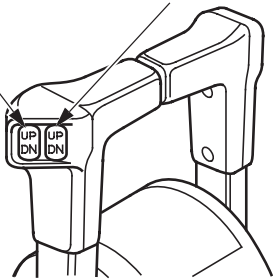

操作

停泊

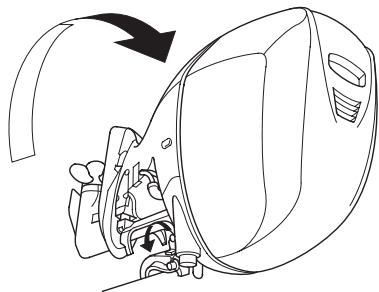

当船舶停泊时，使用倾斜锁杆向上倾斜舷外机。在向上倾斜舷外机前，应移动控制到空档位置，并关闭发动机。

说明：

在向上倾斜前，在关闭发动机后应使舷外机在运行位置停留一分钟，以排空发动机内的积水。

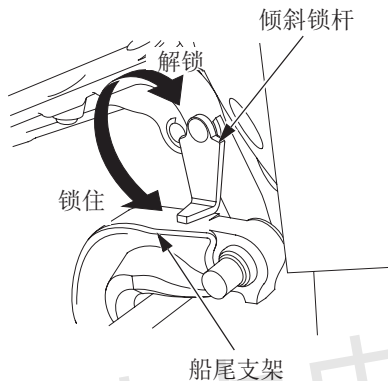

在倾斜舷外机前，关闭发动机，并断开舷外机的燃料管线。

1. 使用电动纵倾/倾斜开关尽量抬高舷外机。
2. 将倾斜锁杆移至锁定位置，并降低舷外机直至锁定杆与船尾支架接触。
3. 按下电动纵倾/倾斜开关的向下按钮，并尽量缩短纵倾杆。

4. 如需向下倾斜，使用电动纵倾/倾斜开关尽量抬高舷外机，并将倾斜锁杆移至解锁位置，并将舷外机降低至指定位置。

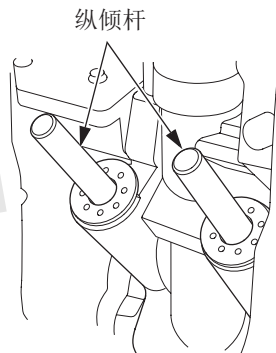

(R3型) (双柄型)

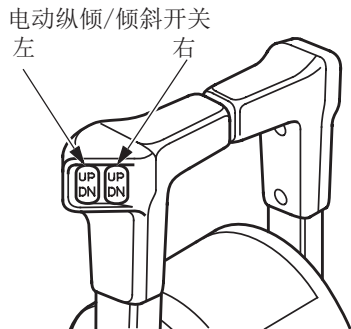

说明:

当船只配有两个舷外机时，使用开关分别向上倾斜左侧和右侧的舷外机。将一个舷外机的倾锁杆设置在锁定位置，然后向上倾斜另外一个舷外机。向下倾斜舷外机后，使用开关调整左侧和右侧舷外机的纵倾角。

电动倾斜开关

(舷外机盘)

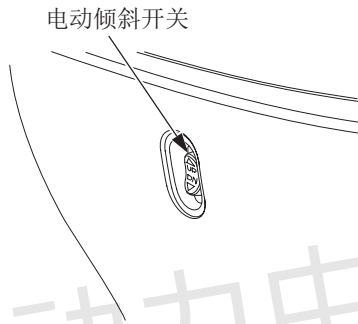

当距离操纵杆侧上的电动纵倾/倾斜开关较远时，可以操作舷外机侧上的电动纵倾开关。

开关操作与遥控杆侧的电动纵倾/倾斜开关的操作方法相同。

⚠ 注意

航行过程中不要操作电动倾斜开关。

操作

手动泄压阀

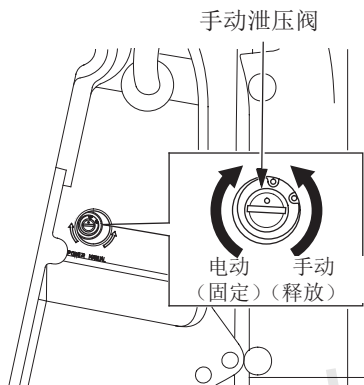

当电动纵倾/倾斜开关由于电池没电或使用了有故障的电动纵倾/倾斜开关而失灵时，可通过操作手动泄压阀来手动向上或向下倾斜舷外机。

如需手动倾斜舷外机，应使用螺丝刀将在船尾支架下的手动泄压阀沿着逆时针方向转1圈或2圈。

手动向上/向下倾斜后，关闭手动泄压阀锁住舷外机。

在操作前应检查确保舷外机下没有人员。向上倾斜舷外机时，如果手动泄压阀松开（逆时针方向旋转），舷外机会突然向下倾斜。

⚠ 注意

在操作舷外机前，必须牢牢地拉紧手动泄压阀，否则在相反方向操作时，舷外机会倾斜。

纵倾调整片

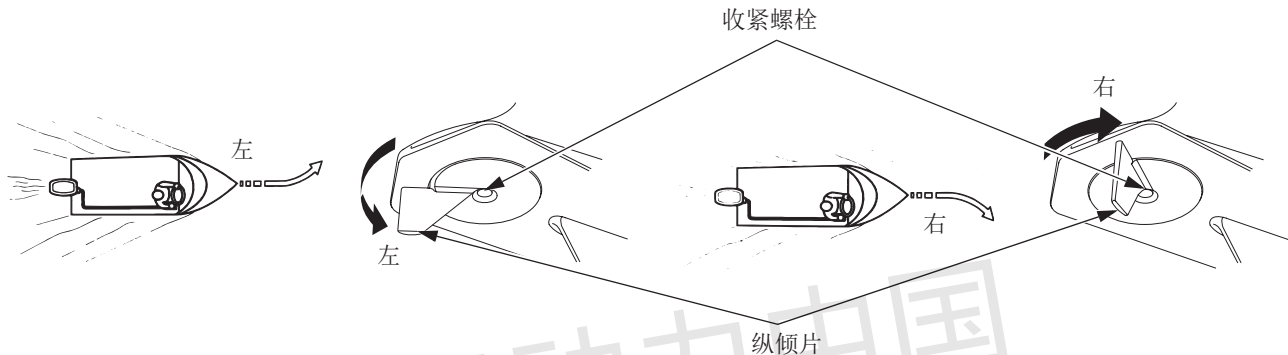

配备纵倾调整片的目的是调整力矩转向，力矩转向为螺旋桨旋转或螺旋桨扭矩的反应。在高速运行过程中如果需要不同的力来左、右转动船体，则调整纵倾调整片来实现。

节气门全开状态下直线行驶船只，装载、乘员需均匀地分布在船内。缓缓地左右转动舵轮/手柄，以确定所需要的力。

如果向左转动需要的力较小：

则松开纵倾调整片的收紧螺栓，并向左转动纵倾调整片的后部。牢牢地上紧螺栓。

如果向右转动需要的力较小：

则松开纵倾调整片的收紧螺栓，并向右转动纵倾调整片的后部。牢牢地上紧螺栓。

每次调整幅度不宜太大，应反复测试。纵倾调整片的错误调整会导致反向转向。

操作

发动机保护系统

〈机油压力、过热、油水分离器、程序控制燃油喷射、ACG报警系统〉

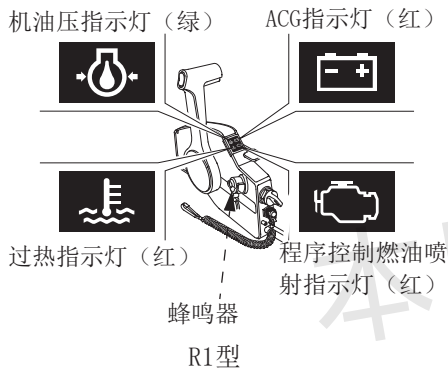

如果发动机油压下降、发动机过热，任意一个或两个报警系统会被激活，同时发动机速度会逐渐降低，油压指示灯会熄灭，过热指示灯会变亮。蜂鸣器会发出连续声音。遥控型的会发出连续鸣叫报警声。

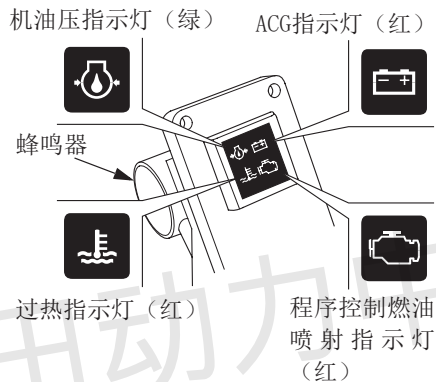

节气门开度较大时不能提升发动机的速度，直至纠正了故障。纠正故障后，发动机速度可逐渐提高。

如果发动机过热，在发动机保险系统限制发动机速度后的20秒内，发动机会停止运转。

程序控制燃油喷射、ACG、油压、过热和水污染报警系统可按照下表所述方法激活。

系统 症状	指示灯				蜂鸣器
	油压（绿）	过热（红）	ACG（红）	程序控制燃油喷射指示灯（红）	相应系统
启动时	打开（2秒）	打开（2秒）	打开	打开（2秒）	发动机钥匙位置：打开（2次）
操作过程中	打开	关闭	关闭	关闭	关闭
油压低时	关闭	关闭	关闭	关闭	打开（连续）
过热	打开	打开	关闭	关闭	打开（连续）
ACG警告	打开	关闭	打开	关闭	交替打开和关闭（较长时间间隔）
程序控制燃油喷射警告	打开*	关闭*	关闭	打开	交替打开和关闭（较长时间间隔）
水污染	打开	关闭	关闭	关闭	交替打开和关闭（较短时间间隔）

说明：

出现故障时，部分指示灯、蜂鸣器会同时激活。

* 由于出现了故障，因此指示灯偶尔可能会出现闪烁现象。

操作

当油压报警系统激活时：

1. 立即关闭发动机，并检查发动机油位（参见第39页）。
2. 如果机油液面达到了推荐的液位位置，应重新启动发动机。如果油压报警系统在30秒后停止报警，则表示系统正常。

说明：

在节气门全开航行时，如果节气门突然关闭，发动机速度可能会降低到低于规定的怠速。从而可能会导致油压报警系统的瞬间激活。

3. 如果油压报警系统在30秒后仍处于激活状态，则应返回至最近的船码头，并联系您最近的舷外机经销商。

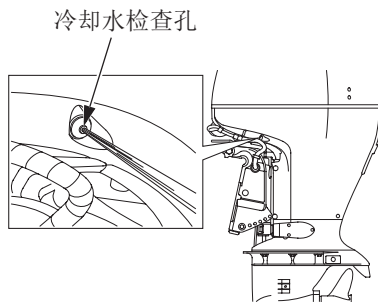

当过热报警系统激活时：

1. 立即将变速杆或操纵杆返回至空档位置。检查是否有水从冷却水检查孔流出。
2. 如果有水从冷却水检查孔中流出，继续空转约30秒。如果过热报警系统在30秒内停止报警，则系统正常。

说明：

如果发动机在节气门全开状态下关闭，会引起发动机过热。

如果关闭发动机之后，立即重新启动发动机，过热报警系统会立即激活。

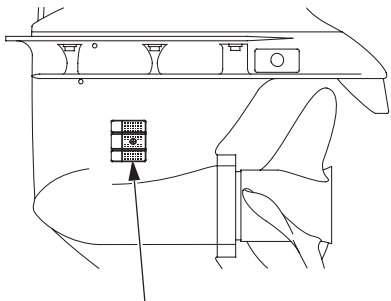

冷却水进口
(每侧)

3. 如果过热保护系统仍处于激活状态，应关闭发动机。向上倾斜舷外机，并检查进水口处是否有障碍物。如果进水口处没有任何障碍物，则应返回至最近的码头，并与最近的Honda舷外机授权经销商取得联系。

当程序控制燃油喷射激活时：

1. 与Honda舷外机授权经销商取得联系。

当ACG报警系统激活时：

1. 检查电池（参见第45页）。如果电池没有问题，则应咨询Honda舷外机授权经销商。

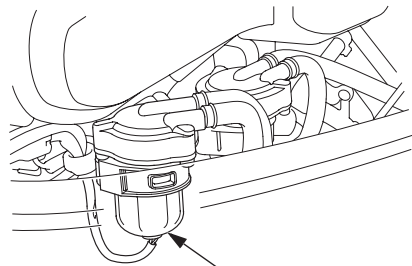

油水分离器

当油水分离器蜂鸣器响时

1. 检查油水分离器是否有水污染现象。如有积水，应立即清理（参见第97页）。

操作

<超速限制器>

舷外机配有发动机超速限制器，当发动机加速过猛时，该限制器会被激活。在航行、向上倾斜舷外机过高，以及急转弯出现空转时，超速限制器会被激活。

当超速限制器被激活时：

1. 应立即减小节气门的开度，并检查纵倾角。
2. 如果纵倾角正确，但超速限制器仍处于激活状态，应关闭发动机，检查舷外机及螺旋桨是否安装正确，检查是否有损坏现象。

如有必要，请联系Honda舷外机授权经销商进行检修

<阳极>

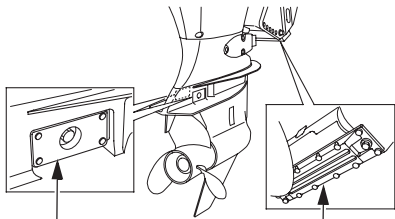

锌块（每侧）

锌块（船尾支架）

锌块是一种保护性金属，用于保护舷外机不受腐蚀。

重要事项

给锌块喷漆或涂层会减弱其防腐功能，导致舷外机锈蚀。

发动机组的水道内有4个小锌块。

浅水区操作

重要事项

操作过程中，舷外机的纵倾/倾斜角过度会导致螺旋桨露出水面而发生空转，导致发动机转速过高过热，损坏水泵和发动机。

在浅水区内操作时，要适当增大舷外机的倾斜角度，以防止螺旋桨和齿轮箱撞击船底部（参见第65页）。向上倾斜舷外机时，需低速行驶舷外机。检查冷却水检查孔是否有漏水现象。确保舷外机的倾斜高度不会使进水口高于水面。

搭载多台舷外机

一只船只配有多个舷外机，所有的电机可同时正常操作。

当其他发动机正常运行时，如果一个或多个发动机停止运行，将停止运转的发动机设在“N”（空档）位置，并向上倾斜其螺旋桨，使其高于水面。

如果停止运行发动机的螺旋桨停留在水中，该螺旋桨会随着船只在水中移动而转动，并导致排气端的水产生逆流。如果停止运行发动机的螺旋桨停留在水中时，会出现逆流现象，其变速杆处于“R”（倒档），船只向前移动。逆流会导致发动机出现故障。

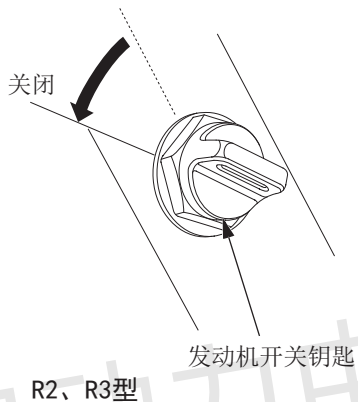
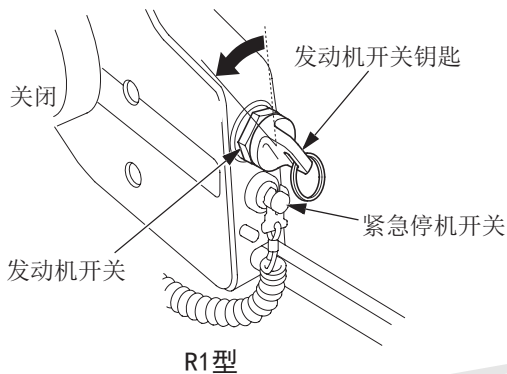

2. 将发动机开关钥匙转至关闭位置来使发动机停止运行。

说明:

当发动机开关钥匙转到关闭位置时，如果发动机没有停止运行，可通过推动紧急停机开关来关闭发动机。

3. 不使用船只时，停止发动机后，拔下发动机开关钥匙并妥善保管好。如果正在使用手提式燃料箱，准备存放或运输舷外机时，则应断开燃料管线。

10.运输

断开燃料管线

运输舷外机前，断开并移走燃料管线。

警告

汽油极度易燃，且汽油蒸汽可能发生爆炸，造成严重伤害或死亡。

- 注意不要溢出燃油。溢出的燃油或燃油蒸汽可能会着火。如果有燃油溢出，应确保在储存或运输发动机之前燃油溢出处已处于干燥状态。
- 在排放燃油或储存燃油的地方，严禁吸烟、禁止烟火。

运输

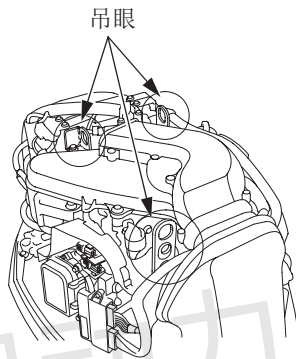

用车辆运输舷外机时，应严格遵守以下规定：

1. 取下发动机罩。

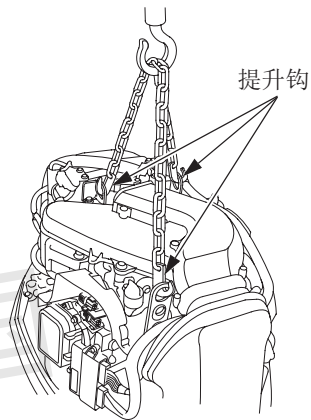

2. 提升钩钩住吊眼，将舷外机从船上吊起并移开。

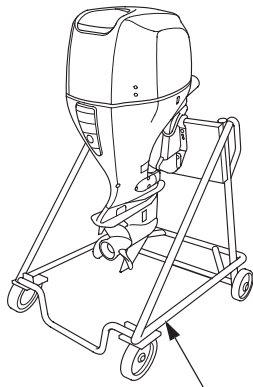

舷外机支架

3. 用固定螺栓和螺母将舷外机固定在舷外机支架上。
4. 取下提升钩，并重新装上发动机罩。

拖拽

拖拽或运输载有舷外机的船只时，建议将舷外机保持在正常运行状态。

重要事项

不要在倾斜状态下拖拽或运输载有舷外机的船只。如果舷外机跌落，可能会导致舷外机严重损坏。

应在正常运行状态下拖拽舷外机。如果必须要在倾斜状态下拖拽舷外机，则应使用如横梁保护杆等舷外机支架设备，或者将舷外机从船上移走。

11. 清洁和冲洗

发动机在咸水或脏水中操作后，必须用清洁的淡水彻底地冲洗舷外机。

重要事项

不要直接将水或防腐剂涂在发动机罩下方的电气部件上，如交流发电机、LAF传感器或交流发电机皮带。如果这些部件接触到水或防腐剂，这些部件会被损坏。在涂防腐剂之前，应给交流发电机、LAF传感器上涂上一层保护材料以防止部件损坏。

在清洁和冲洗前应关闭发动机。

1. 从舷外机上断开燃油管线。
2. 向下倾斜舷外机。

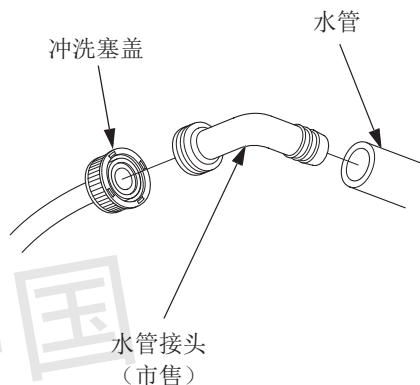
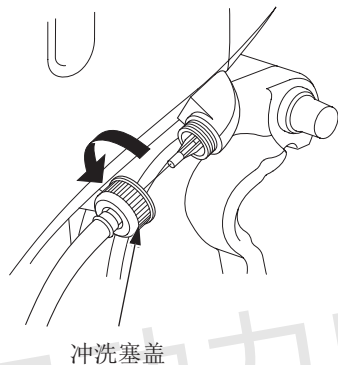

3. 用淡水清洁和冲洗舷外机表面。
4. 从舷外机上拔下冲洗塞盖。
5. 装上水管接头（市售）。
6. 连接淡水管和水管接头。
7. 打开淡水管冲洗发动机至少10分钟。
8. 冲洗后，拆下水管和水管接头，装上冲洗塞盖。
9. 向上倾斜舷外机，并将倾斜锁杆推至锁定位置。

定期保养和检修对舷外机保持最佳操作性能至关重要。对发动机的服务及检修参见《保养周期表》

警告

执行任何维修保养之前，请停止发动机运行。如果发动机必须处于运行状态，则应确保维护区域通风良好。严禁在封闭或空间有限区域内运转发动机。

舷外机排出的废气中含有一氧化碳，它是一种无色无味的有毒气体，吸入后会使人昏迷甚至死亡。

启动发动机前，如果取下了发动机罩，应重新装上发动机罩并牢牢地锁定（参见第38页）。

重要事项

- 如果发动机必须处于运行状态，应确保水位至少须在阻气板以上100 mm (4 in)，否则水泵无法抽取足够的冷却水，从而导致发动机过热而受损。
- 只能使用Honda原装零部件或其等效零部件进行维护或维修作业。使用不具有等效质量的更换件可能造成舷外机受损。

维护

工具箱和备品备件

(反向旋转型舷外机未配备工具箱)

以下工具和用户手册与舷外机一并提供，用于维护、调整和应急修理。

<备用紧急停机开关夹>

R2型和R3型未配备备用紧急停机开关夹（参见第25页）。

可从您的舷外机经销商处购买备用紧急停机开关夹。

应随船携带备用紧急停机开关夹。备用夹可储存于工具箱内或船上易拿取的位置。

使用说明书

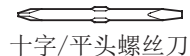

十字/平头螺丝刀

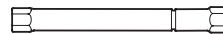

火花塞扳手



手柄

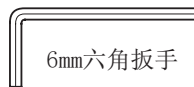

6mm六角扳手



19mm环形扳手

工具箱



维保周期表

项目	定期维修周期(3) 以指示的月份或运行小时(以较早者 为准)为间隔执行项目	每次 使用时	每次 使用后	第一个月 或 前20小时	每6个月 或 100小时	每年 或 200小时	每2年 或 400小时	参考页码
发动机油	检查油位	●						39
	换油			●	●			85
齿轮箱油	换油			● (2)	● (2)			-
发动机油过滤器	更换					● (2)		-
ACG皮带	检查-调整					● (2)		-
节流联动装置	检查-调整			● (2)	● (2)			-
怠速转速	检查-调整			● (2)	● (2)			-
气门间隙	检查-调整					● (2)		-
火花塞	检查-调整/更换				●			87-91
螺旋桨和开口销	检查	●						43
锌块(发动机外)	检查	●						46
锌块(发动机内)	检查						● (2) (6)	-
润滑油	加润滑油			● (1)	● (1)			92, 93
油水分离器	检查	●						44
燃料过滤器(低压侧)	检查				●			94
	更换						●	95
燃料过滤器(高压侧)	更换						● (2)	-

说明:

- (1) 咸水作业时, 应增加润滑次数。
- (2) 这些保养项目应由代理商进行, 除非用户有相应的工具和必要的机械专业知识。有关维修步骤, 请参考Honda维修手册。
- (3) 商用舷外机, 操作时间长, 需记录运行小时数, 以确定保养时间周期。
- (6) 当锌块尺寸减少至原始尺寸的2/3, 或出现破裂时, 应立即更换。

维护

定期维修周期(3) 以指示的月份或运行小时（以较早者 为准）为间隔执行项目		每次 使用时	每次 使用后	第一个月 或 前20小时	每6个月 或 100小时	每年 或 200小时	每2年 或 400小时	参考页码
项目								
恒温器	检查					● (2)		-
燃料管线	检查	● (8)						46
	更换		每两年（如需） (2) (9)					
电池和电缆接头	检查级别-气密性	●						45, 100
螺栓和螺母	检查-气密性			● (2)	● (2)			-
曲轴箱通气管	检查					● (2)		-
冷却水管路	清洁		● (4)					80
水泵	检查					● (2)		-
紧急停机开关	检查	●						76
发动机油泄漏	检查	●						-
每个操作件	检查	●						-
发动机状态 (5)	检查	●						-
电动纵倾/倾斜	检查				● (2)			-
火花塞（可选部件）	检查					●		91
	清洁					● (2)		-
移动电缆	更换						●	91
	检查-调整					● (2) (7)		-

说明:

- (2) 这些保养项目应由代理商进行，除非用户有相应的工具和必要的机械专业知识。有关维修步骤，请参考Honda维修手册。
- (3) 商用舷外机，操作时间长，需记录运行小时数，以确定保养时间周期。
- (4) 在咸水、脏水或泥土水中作业，应在每次使用后用淡水将发动机冲洗干净。
- (5) 启动发动机前，应先检查发动机是否存在异响，冷却水在检查孔内流动是否畅通。
- (7) 经常执行移动操作的用户建议您大约每三年更换一次移动电缆。
- (8) 检查燃料管线有无泄漏、裂纹或损伤。如果泄漏、裂纹或受损，在使用舷外机前，将其运至维修代理商处进行更换。
- (9) 如有泄漏、裂纹或受损迹象，应立即更换燃料管线。

发动机油

如果机油不足或被污染，会影响滑动部件或活动部件的使用寿命。

机油容量：

6.5L（6.9美制量，5.7英国标准量）

滤油器未更换。

6.7L（7.1美制量，5.9英国标准量）

滤油器已更换。

推荐机油：

SAE10W-30机油或等效机油，美国石油协会使用分类：SG、SH或SJ。

<发动机油的更换>

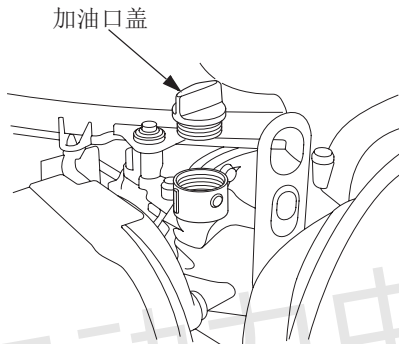

在发动机仍旧发热情况下排放机油，确保机油快速彻底排放干净。

1. 将舷外机垂直放置，然后拆下发动机罩和加油口盖。

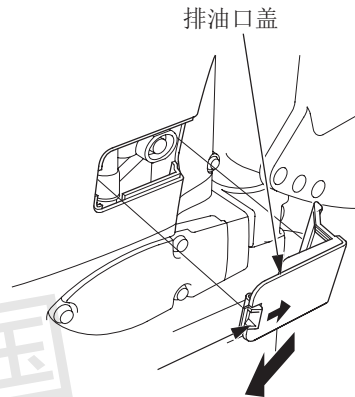

2. 以一定角度向后拉动排油口盖的同时，推动排油口盖控制杆，然后取下排油口盖。

维护

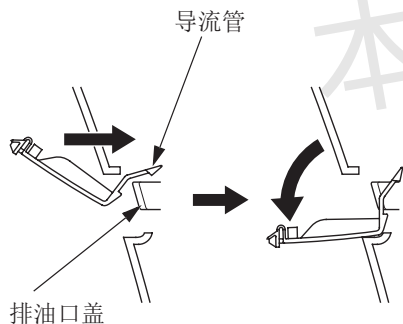
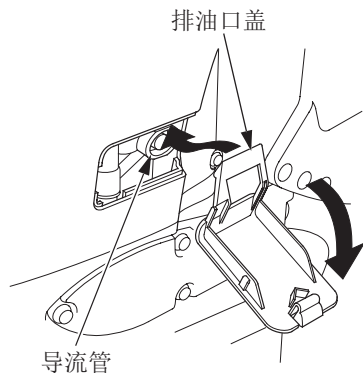

3. 将排油口盖置于导流管下方。

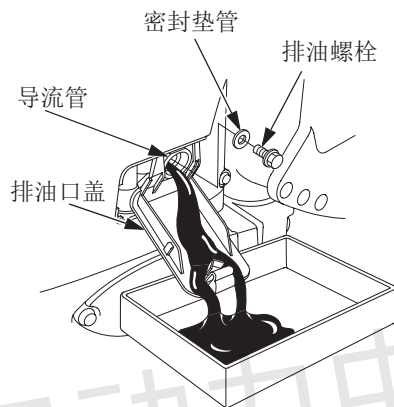

4. 在导流管下方放置一个合适的容器。
5. 用12mm扳手拆卸发动机油排油螺栓和密封垫圈，然后排放发动机油。安装新的密封垫圈和排油螺栓，然后牢固拧紧螺栓。

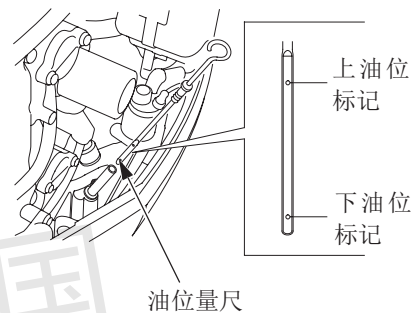

6. 对照油位量尺加注推荐的机油，直至上油位标记处。
7. 牢固安装油位量尺。

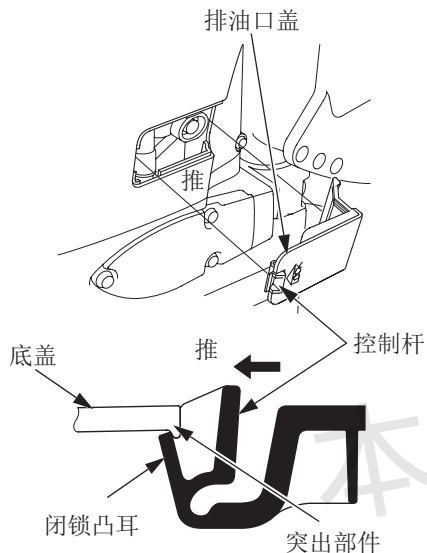

8. 安装机油排油口盖。

按照“锁定”箭头标志指示的方向，推动机油排油口盖的控制杆，然后安装机油排油口盖，同时确保闭锁凸耳牢固安装在底盖的突出部件上。

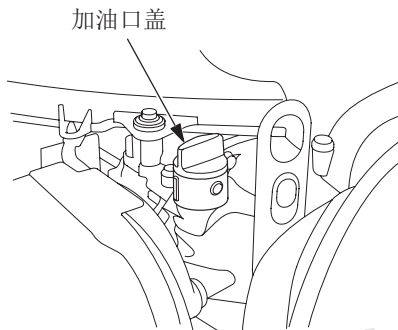

9. 重新牢固安装加油口盖。切勿拧的过紧。

10. 安装并牢固锁定发动机罩。

说明：

请以环保的方式处理废机油。我们建议您将废机油放置在密封容器内，并将其运至您当地的服务站进行回收。切勿将废机油丢弃到垃圾堆或泼洒在地面。

处理完废油后，请用肥皂和水清洗双手。

火花塞

只有火花塞电极间隙正常和火花塞无积炭，发动机才能正常工作。

⚠ 注意

发动机运行时，火花塞温度很高；停机后，高温仍然会持续一会儿，所以待火花塞完全冷却后，方可拆除。

铂金火花塞（可选部件）使用说明详见第91页。

维护

<标准火花塞>

推荐的火花塞:

ZFR6K-11E (NGK)

KJ20DR-M11 (DENSO)

重要事项

只能使用规定型号的火花塞或等效产品。如果火花塞的温度范围不合适,可能会造成发动机受损。

<检查和更换>

1. 断开蓄电池负极 (-) 端子。
2. 打开并取下发动机罩 (参见第38页)。

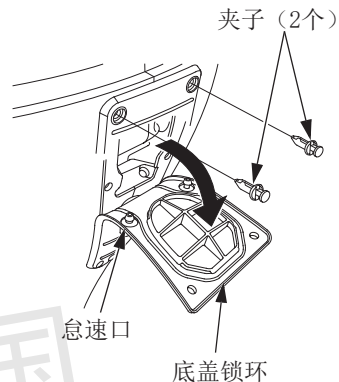
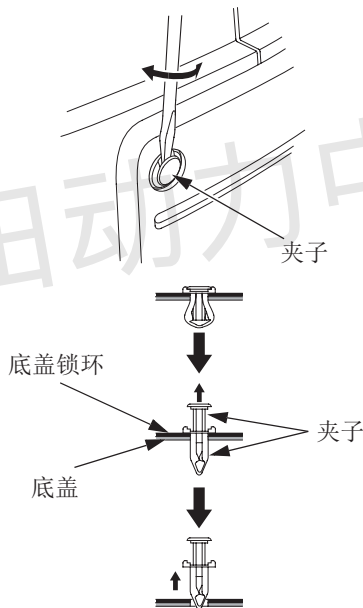

3. 拆下底盖锁环上半部分的两个夹子。

拆卸夹子时,先用螺丝刀抬起每个夹子的内部,然后拉出夹子。

重要事项

切勿在未抬起夹子内部的情况下强行拆卸夹子,否则,可能会使夹子和底盖受损。

4. 无需从怠速口上拆卸底盖锁环的同时，将底盖锁环的上半部分向下折起来。

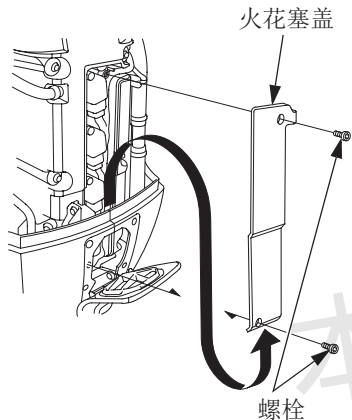

5. 使用6mm六角扳手拆卸两个螺栓，然后取下火花塞盖。
6. 使用六角扳手拆卸点火线圈固定螺栓。将点火线圈移至合适位置，方便拆卸电线连接器。

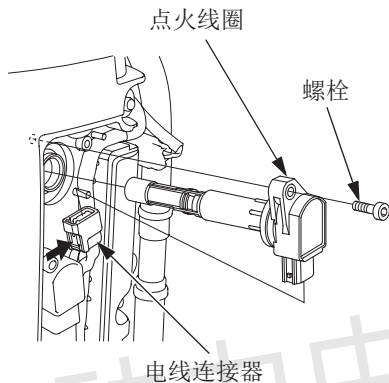

7. 推动锁片，拉动连接器断开电线连接器与点火线圈之间的连接。应拉动塑料连接器，而非电线。
8. 轻轻拉起点火线圈将其取下。注意不要撞击或使点火线圈掉落。如果掉落，应更换新的点火线圈。

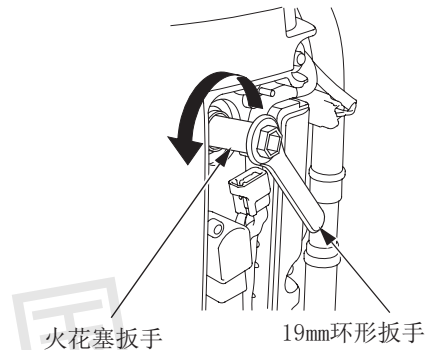

9. 使用火花塞扳手和19mm环形扳手拆卸火花塞。

维护

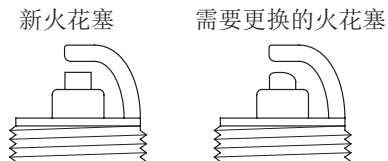

10. 检查火花塞。

- (1) 如果电极严重腐蚀或遭受碳污染，用钢丝刷清洁。
- (2) 如果中心电极遭受磨损，应更换火花塞。

火花塞会遭受不同形式的磨损。

如果密封垫圈出现磨损迹象，或者如果绝缘体出现裂纹或剥落，应立即更换火花塞。

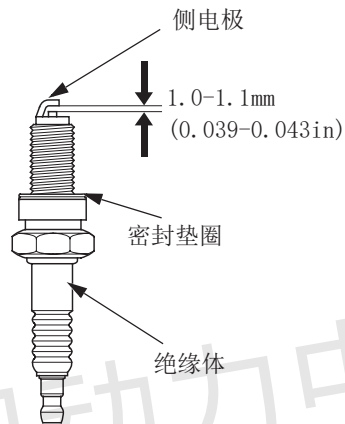

11. 用测隙规测量火花塞间隙。

间隙应介于1.0-1.1mm (0.039-0.043in) 之间。必要时，通过小心弯曲侧电极来调整间隙。

12. 用手将所有火花塞顺螺纹旋入，防止弄错。
13. 将火花塞固定后，用火花塞扳手拧紧火花塞，以便压紧垫圈。

说明：

如果安装新的火花塞，应在火花塞固定后，将其拧紧1/2圈压紧垫圈。

如果安装使用过的火花塞，应在火花塞固定后，将其拧紧1/8-1/4圈压紧垫圈。

重要事项

所有火花塞必须拧紧。如果火花塞未适当紧固，会使其出现发热现象，并导致发动机受损。

14. 将电线连接器推至点火线圈上。

确保其锁到位。

15. 安装点火线圈。重新安装螺栓。

16. 按照相同步骤安装其他三个火花塞。

17. 重新安装底盖。重新安装时，确保底盖与发动机箱之间的间隙不被线束堵塞。

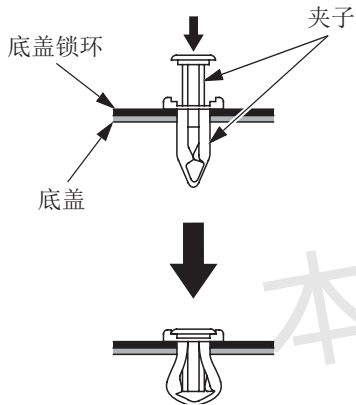

夹子安装：

- 按下底盖锁环和底盖，确保其相互紧密粘结。
- 插入夹子，确保其内部抬起，然后牢固推入内部，直至发出咔嚓声。

<可选部件：铱金火花塞>

推荐的火花塞：

IZFR6K11 (NGK)

SKJ20DR-M11 (DENSO)

重要事项

只能使用规定型号的火花塞或等效产品。如果火花塞的温度范围不合适，可能会造成发动机受损。

铱金火花塞的安装和拆卸程序与标准火花塞相同。

这些火花塞中心电极涂有铱层。检修铱金火花塞时，请务必遵守以下要求：

- 请勿自行清洁火花塞。如果电极被沉积物或沉积的污垢污染，应更换新的火花塞。清洁铱金火花塞时，应咨询经销商，如果用户自行清洁，用户需要有相应的工具和必要的机械专业知识。
- 如有必要，只能使用“钢丝式测隙规”检查火花塞间隙。为防止损坏中心电极的铱涂层，切勿使用“叶式测隙规”。
间隙应介于1.0-1.3mm (0.039-0.051in) 之间。
- 请勿调整火花塞间隙。如果间隙超出规定范围，应更换新的火花塞。

维护

润滑

用浸了干净油脂的布擦拭发动机的外部，然后用船用防腐润滑油润滑以下零部件：

说明：

在润滑油无法渗透的枢轴的表面涂抹防腐润滑油。

在舷外机在咸水中使用时，应增加润滑次数。

节气门连杆/枢轴/阀板

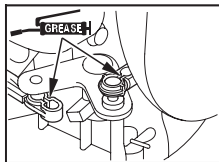

节气门拉杆/连杆

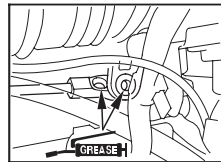

倾斜支架

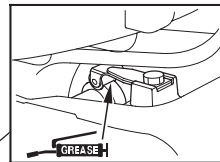

发动机罩支架

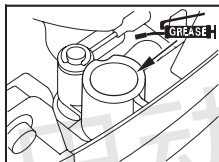

倾斜轴

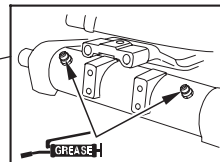

PTT推力接收器

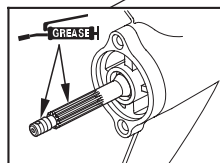
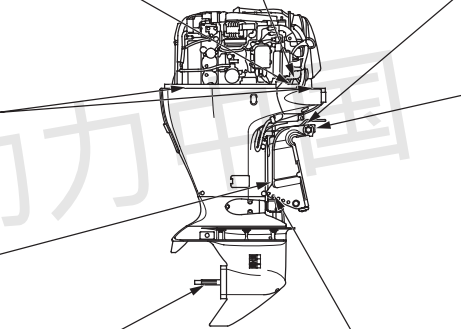
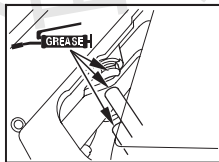

螺旋轴

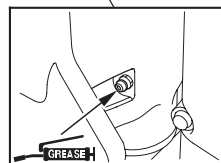

旋转箱

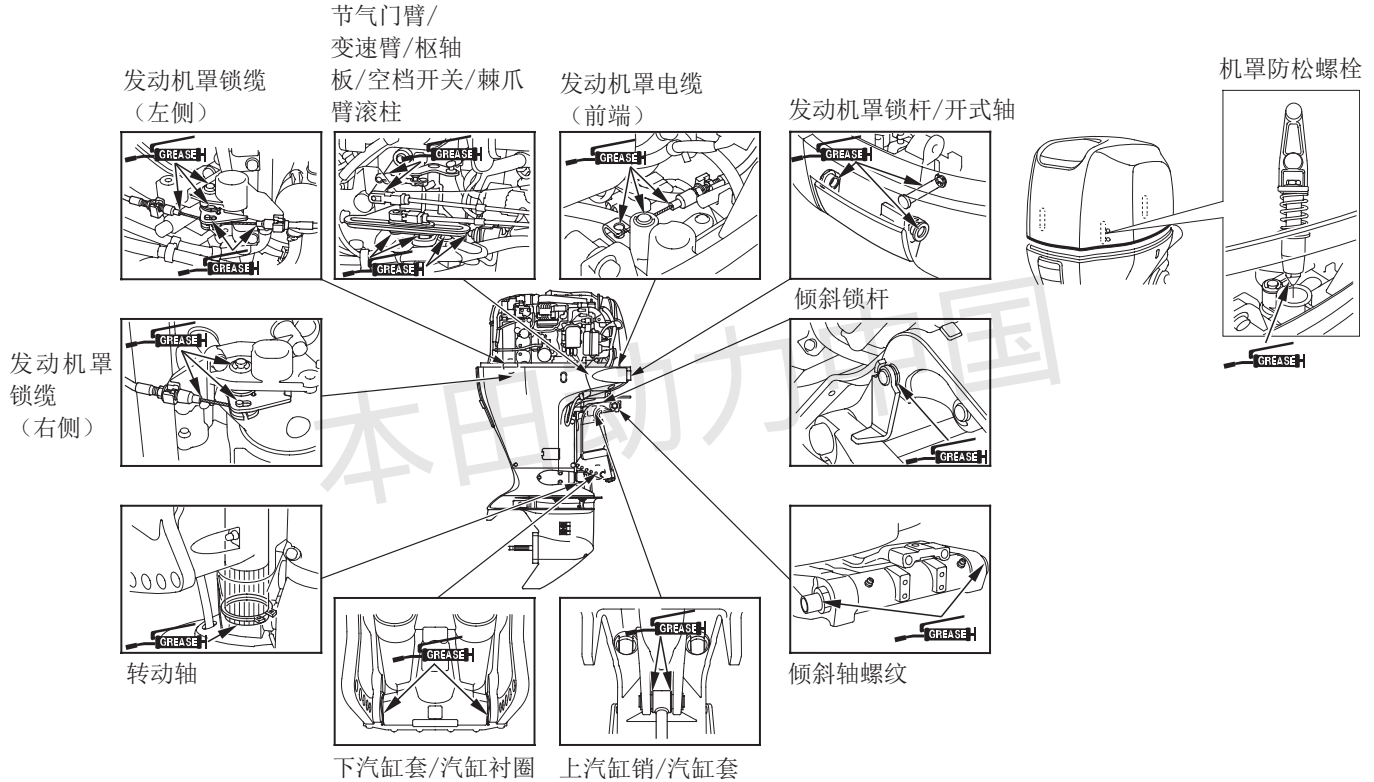

维护

燃料过滤器

进气歧管

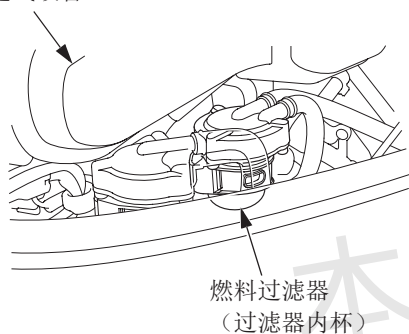

燃料过滤器（过滤器内杯）安装在进气歧管下方。

如果燃料过滤器内存有积水或沉淀物，会降低其功效和引起启动困难，所以应定期检查及更换燃料过滤器。

警告

汽油极度易燃，且汽油蒸汽可能发生爆炸，造成严重伤害或死亡。因此在工作区域内禁止吸烟、严禁烟火。

放置于儿童触碰不到的地方。

- 始终在通风良好的区域内工作。
- 确保舷外机排出的任何燃料都应存储在安全容器内。
- 更换过滤器时应小心，注意不要溢出燃油。溢出的燃油或燃油蒸汽可能会着火。如果有燃油溢出，应确保在启动发动机之前燃油溢出处已处于干燥状态。

<检查>

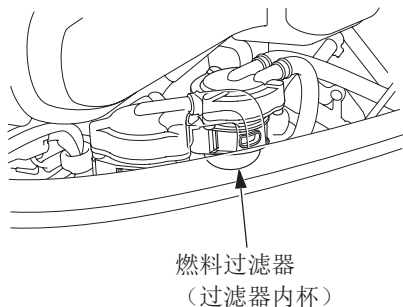

1. 取下发动机罩（参见第38页）。
2. 细查看半透明过滤器内杯，检查燃料过滤器内是否存有积水以及是否堵塞。

<更换>

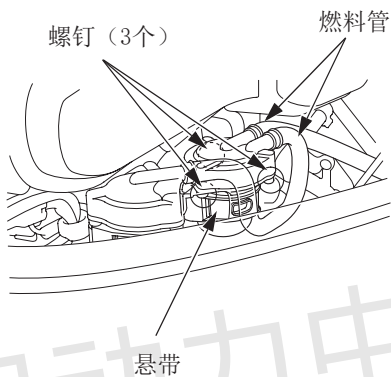

1. 从过滤器支架上取下悬带，然后从过滤器总成上取下悬带。

说明：

取下过滤器前，用管夹将燃料管夹在过滤器的每侧，以免发生燃料泄漏。

2. 拆卸这三个螺钉，然后将燃料过滤器内杯与过滤器体分离。

3. 彻底清洁过滤器内杯，然后更换新的燃料过滤器。
4. 使用新的O型圈重新装配过滤器和过滤器内杯。

过滤器拧紧力矩：

3. 4N · m (0. 35kgf · m, 2. 5lbf · ft)

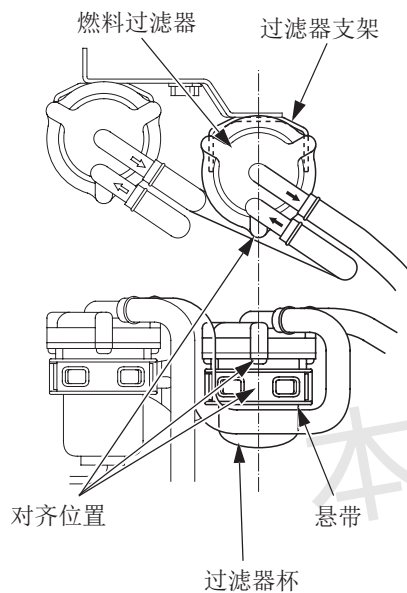

5. 将悬带的中心与螺钉位置对齐，然后安装燃料过滤器总成。
6. 将过滤器重新安装至原位置。

7. 使用注油泵启动发动机（参见第47页）。检查是否存在燃料泄漏现象。如有必要，应修复任何燃料泄漏。

说明：

如果因燃料过滤器内存有积水或沉淀物，导致发动机功率降低或启动困难时，则应立即检查燃料箱。必要时应清洁燃料箱。

油水分离器

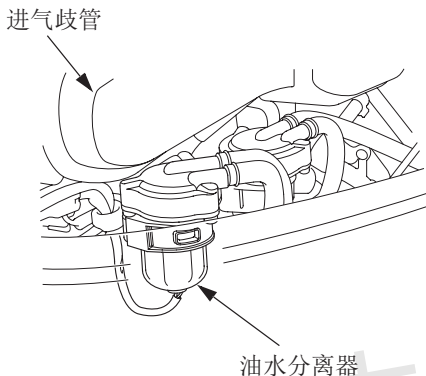

油水分离器安装在进气歧管的下方。如果油水分离器内存有积水，会造成功率损失或难启动。因此应定期对油水分离器进行检查。可自行清洁或咨询经Honda舷外机授权经销商进行清洁。

⚠ 警告

汽油极度易燃，且汽油蒸汽可能发生爆炸，造成严重伤害或死亡。因此在工作区域内禁止吸烟、严禁烟火。

放置于儿童触碰不到的地方。

- 始终在通风良好的区域内工作。
- 确保舷外机排出的任何燃料都应存储在安全容器内。
- 更换过滤器时应小心，注意不要溢出燃油。溢出的燃油或燃油蒸汽可能会着火。如果有燃油溢出，应确保在启动发动机之前燃油溢出处已处于干燥状态。

〈清洁〉

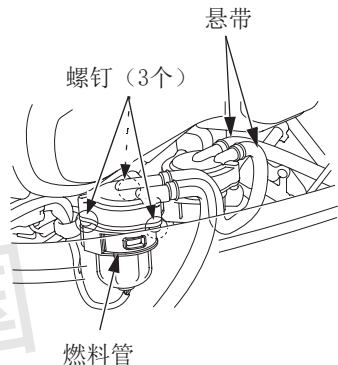

1. 取下发动机罩（参见第38页）。
2. 从油水分离器支架上取下悬带，然后从分离器总成上取下悬带。

⚠ 注意

拆卸油水分离器总成时应小心，避免损坏油水分离器支架线束。

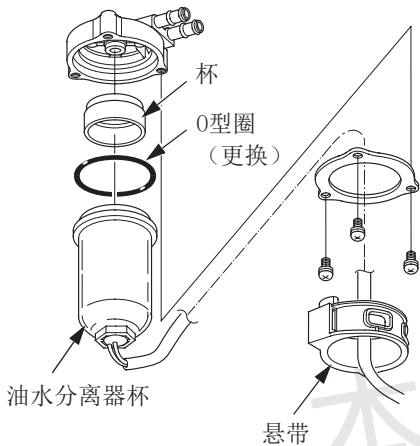

3. 用管夹固定燃料管，以免发生燃料泄漏。
4. 拆卸这三个螺钉，然后将油水分离器杯与油水分离器分离。
5. 彻底清洁油水分离器杯。

油水分离器支架

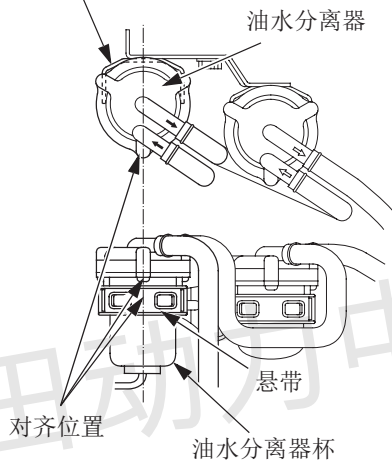

6. 重新装配油水分离器 and 油水分离器杯。安装新的O型圈。

拧紧力矩：

3.4N·m (0.35kgf·m, 2.51bf·ft)

7. 将悬带的中心与螺钉位置对齐，然后安装油水分离器总成。
8. 按照与拆卸相反的顺序重新安装油水分离器。
9. 通过挤压释放注油泵为蒸汽分散器加油，检查是否存在燃料泄漏情况。必要时应修复任何燃料泄漏。

说明：

如果蜂鸣器响起，发现油水分离器杯内积聚过多水分或沉淀物造成积水或沉淀物淤积，应立即检查燃料箱。必要时应清洁燃料箱。

排放控制系统

燃烧过程会产生一氧化碳和碳氢化合物。而碳氢化合物在特定条件下暴露于阳光下时会起反应，形成光化雾，因此控制碳氢化合物的生成至关重要。一氧化碳在相同条件下不会起反应，但是其本身具有一定毒性。

可能会对舷外机排放造成影响的问题
如果您发现以下任何现象，应要求Honda授权经销商检查并修理舷外机：

1. 难启动或启动后失速。
2. 怠速不稳。
3. 加速期间出现缺火或回火现象。
4. 性能不佳（操作灵活性），燃料节约性能不佳。

维护

蓄电池

重要事项

不同类型的蓄电池，其处理方式也不同。下述说明可能不适用于你的舷外机蓄电池。请遵照蓄电池制造商的使用说明。

警告

蓄电池会产生爆炸性气体：如果点燃该气体时，可能会因爆炸而导致严重的人身伤害，因此，必须在通风良好的环境里充电。

- 化学危害：蓄电池的电解液中含有硫酸，具有极强的腐蚀性，接触到人的眼睛和皮肤，甚至通过衣服都可能造成严重灼伤，所以，应穿戴防护面罩和防护服。

- 严禁烟火，禁止吸烟。
解毒：若电解液不慎进入眼中，用温水彻底冲洗15分钟以上，并立即就医。
- 有毒物：电解液有毒。
解毒方法：
 - 外部：用水彻底冲洗。
 - 内部：喝大量的水或牛奶，然后喝镁乳或植物油，并立即就医。
- 放置于儿童接触不到的地方。

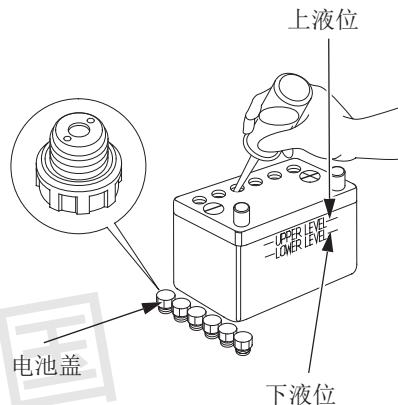

<电解液位>

检查电解液是否处于上液位和下液位之间，并检查蓄电池盖中的通气孔是否堵塞。

如果电解液接近下液位或低于下液位时，应添加蒸馏水至上液位处。

〈蓄电池的清洁〉

1. 按照先后顺序断开蓄电池负极（-）端子和正极（+）端子的电池线。
2. 取下蓄电池，然后用钢丝刷或砂纸清洁蓄电池端子和电池线端子。用小苏打与温水混合而成的溶液清洁蓄电池，注意防止溶液和水进入电池内。最后将蓄电池彻底风干。

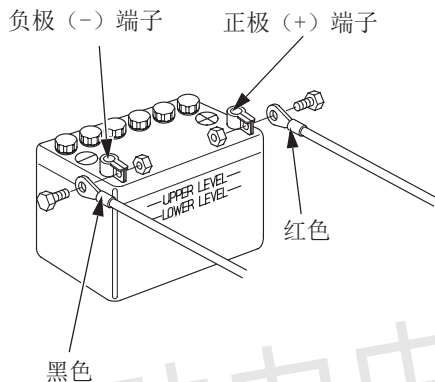

3. 将蓄电池正极（+）线与蓄电池正极（+）端子相连，然后将蓄电池负极（-）线与蓄电池负极（-）端子相连。将所有螺栓和螺母牢固拧紧。然后给蓄电池端子涂抹润滑脂。

⚠ 注意

断开电池线时，确保先断开蓄电池负极（-）端子。连接时，应先连接正极（+）端子，然后连接负极（-）端子。切勿以相反顺序断开/连接电池线，否则当工具接触端子时会造成短路。

维护

保险丝

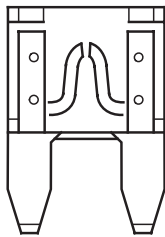

熔断的保险丝

如果保险丝熔断，发动机运行时将无法为蓄电池充电。更换保险丝前，应先检查电气附件的电流额定值，以确保无异常。

警告

- 切勿使用额定值不符合规定的保险丝，否则可能使电路系统严重受损或导致火灾。
- 更换保险丝前，应断开蓄电池负极(-)端子处的电池线，否则可能造成短路。

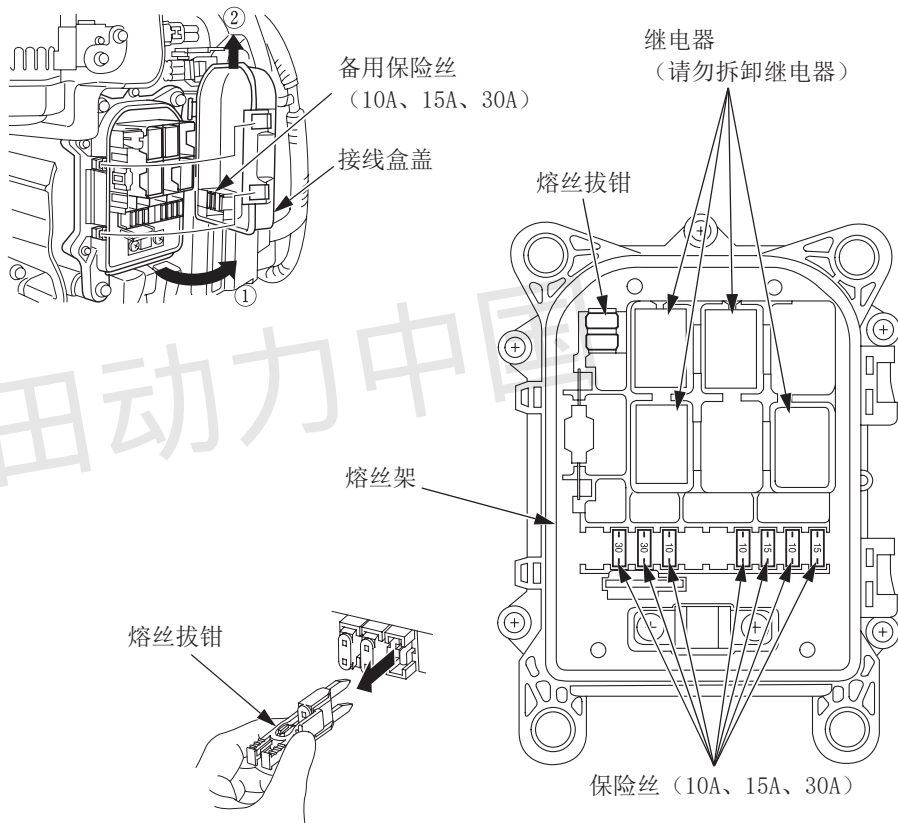

重要事项

如果保险丝熔断，应检查原因，然后更换为具有相同额定容量的备用保险丝。如果未查明具体原因，保险丝熔断现象可能会再次发生。

主保险丝

<更换>

备用保险丝安装在接线盒盖的背面。

1. 关掉发动机。
2. 取下发动机罩。
3. 取下接线盒盖，然后用熔丝架提供的熔丝拔钳将旧的保险丝从夹子中拉出来。
4. 将新的保险丝推入夹子中。
5. 重新安装接线盒盖和发动机罩。
6. 重新连接蓄电池。

指定的保险丝：

10A、15A、30A

ACG保险丝

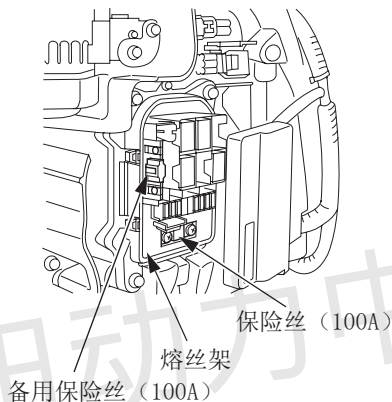

重要事项

检查或更换ACG保险丝前，应先断开蓄电池终端的电池线。

<更换>

备用保险丝安装在熔丝架内。

1. 关掉发动机。
2. 取下发动机罩。
3. 取下接线盒盖（参见第102页）。
4. 拆卸两个5mm螺钉，然后拆下旧的保险丝。
5. 安装新的100A保险丝。
6. 重新安装接线盒盖和发动机罩。
7. 重新连接蓄电池。

指定的保险丝：

100A

维护

螺旋桨

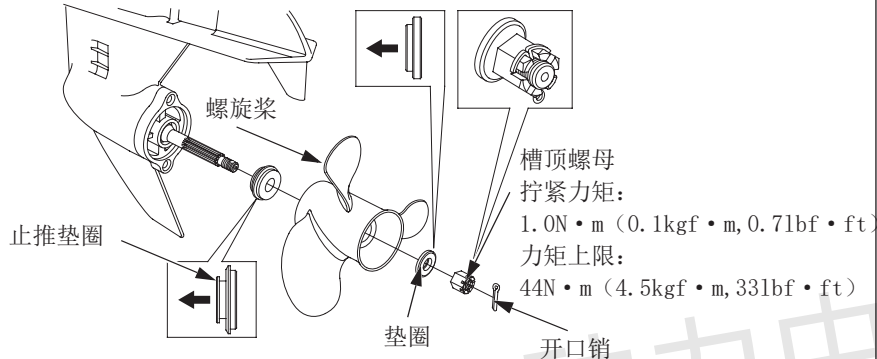

如果因撞上岩石或其他障碍物导致螺旋桨受损，应按照以下要求更换螺旋桨。

警告

- 更换螺旋桨之前，应取下紧急停机开关夹，避免发动机意外启动。
- 螺旋桨较薄且锋利，因此在更换期间应穿戴厚重的手套保护双手。

更换

1. 拆下开口销后，然后拆卸18mm槽顶螺母、垫圈、螺旋桨和止推垫圈。
2. 按照与拆卸相反的顺序安装新的螺旋桨。
3. 先用手拧紧槽顶螺母，直至螺旋桨无空隙。然后，用工具拧紧槽顶螺母，直至槽顶螺母槽与开口销孔对齐。（注意：在舷外机自带的配套工具内不包含该工具）。

4. 确保更换新的开口销。

说明：

- 安装止推垫圈，确保开槽侧面面向齿轮箱。
- 使用Honda原装开口销，并按照上图所示弯曲开口销的端部。

舷外机进水

为了尽可能降低对舷外机的腐蚀，当舷外机从水里捞上来后，应立即对其进行检修。

如果Honda舷外机经销商位于附近，立即将进水后的舷外机运至该经销商处。如果距离经销商较远，按照以下步骤进行检修：

1. 取下发动机罩，然后用清水冲掉舷外机上的盐水、沙子、泥土等杂物。
2. 按照第107页所述，排空蒸汽分散器。

3. 更换发动机油（参见第85页）。如果发动机曲轴箱内有水，或废机油有水污染迹象，应在发动机运行1/2小时后更换发动机油。
4. 取下火花塞（参见第87页）。然后操作启动器，将发动机汽缸内的水排干净。

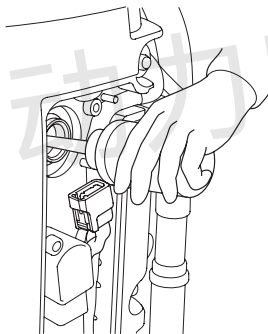

5. 给每个火花塞孔内倒入一勺发动机油润滑汽缸内部。重新安装火花塞。

重要事项

如果舷外机进水后仍在运行，可能会造成机械损伤，例如使连接杆弯曲。如果用曲柄启动发动机时，发动机出现咬合现象，应修理后方可尝试运行舷外机。

维护

6. 安装发动机罩，然后将锁扣牢固锁定（参见第38页）。
7. 尝试启动发动机。
 - 如果发动机无法启动，取下火花塞，清洁并擦干电极，然后重新安装火花塞，尝试再次启动发动机。
 - 如果发动机曲轴箱内有水，或废机油有水污染迹象，应在发动机运行1/2小时后更换发动机油。
 - 如果发动机启动，并且未出现明显的机械损伤，发动机应继续运行1/2小时或更长时间（确保水位至少位于阻气板以上100mm(4in)处）。
8. 应尽快将舷外机运至Honda舷外机经销商进行检查和维修。

为延长舷外机的使用寿命，在舷外机入仓前应联系Honda舷外机授权经销商对其进行养护。但是用户也可使用最基本的工具完成下列流程。

燃料

说明：

汽油会因曝光、温度及时间等因素变质。在最坏情况下，汽油在30天内会受到污染。使用受污染的汽油会严重损坏发动机（燃油系统阻塞、阀门卡壳）。因燃油变质引起的损坏不在保修范围内。

为避免出现因燃油变质而造成的损坏，请严格遵守以下建议：

- 仅使用符合规格型号的汽油（参见第41页）。
- 使用新鲜、清洁的汽油。

- 为降低变质速度，请将汽油放在合格的燃油容器中。
- 如预料到汽油会存放较长时间（超过30天），则应排干燃料箱和蒸汽分离器。

蒸汽分离器排净

警告

汽油极度易燃，且汽油蒸汽可能发生爆炸，造成严重伤害或死亡。

工作区域内禁止吸烟、严禁烟火。

放置于儿童触碰不到的地方。

- 注意不要溢出燃油。溢出的燃油或燃油蒸汽可能会着火。如果有燃油溢出，应确保在存放、运输发动机之前燃油溢出处已处于干燥状态。
- 燃料排放或存储区内禁止吸烟，严禁烟火。

存放

前托架夹

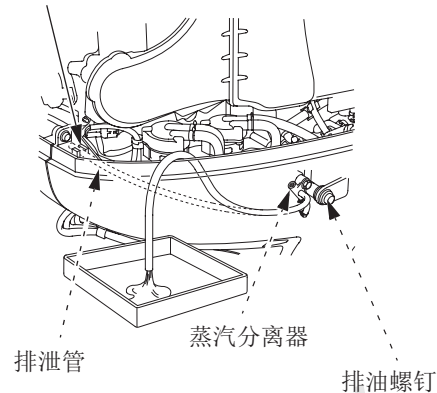

1. 卸下发动机罩。
2. 解开前托架夹上的排泄管。
3. 让管端朝向发动机下机壳外侧。尽可能地放低排泄管前端，以便排干燃料。
4. 旋松蒸汽分离器排油螺钉。

5. 向上倾斜舷外机。
6. 当排泄管中开始有汽油流出时，向上倾斜舷外机并保持此状态，直到无汽油流出为止。彻底排干汽油后，将舷外机恢复至垂直位置。
7. 彻底排干后，牢牢上紧排油螺钉。
8. 将排泄管夹到前托架夹上。

机油

1. 更换机油（参见第85页）。
2. 卸下火花塞（参见第87页）并从紧急停机开关上卸下夹片。
3. 向油缸中注入1到2勺（5-10cm³）干净机油。
4. 让发动机旋转几圈，让油流到油缸中。
5. 重新安装火花塞（参见第90页）。

蓄电池存放

重要事项

不同类型的蓄电池，其处理方式也不同。下述说明可能不适用于你的舷外机蓄电池。请遵照蓄电池制造商的使用说明。

警告

蓄电池会产生爆炸性气体：如果点燃该气体时，可能会因爆炸而导致严重的人身伤害，因此，必须在通风良好的环境里充电。

- 化学危害：蓄电池的电解液中含有硫酸，具有极强的腐蚀性，接触到人的眼睛和皮肤，甚至通过衣服都可能造成严重灼伤，所以，应穿戴防护面罩和防护服。

- 严禁烟火，禁止吸烟。
解毒：若电解液不慎进入眼中，用温水彻底冲洗15分钟以上，并立即就医。
- 有毒物：电解液有毒。
解毒方法：
 - 外部：用水彻底冲洗。
 - 内部：喝大量的水或牛奶，然后喝镁乳或植物油，并立即就医。
- 放置于儿童接触不到的地方。

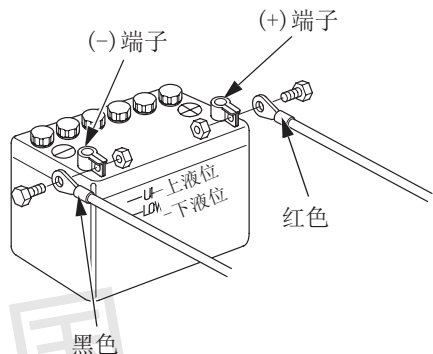

1. 断开蓄电池负极（-）端子的电池线，然后再断开蓄电池正极（+）端子的电池线。
2. 卸下蓄电池并用钢丝刷或砂纸清理蓄电池端子和电池线端子。
用小苏打与温水混合而成的溶液清洁蓄电池，注意防止溶液和水进入电池内。最后将蓄电池彻底风干。

存放

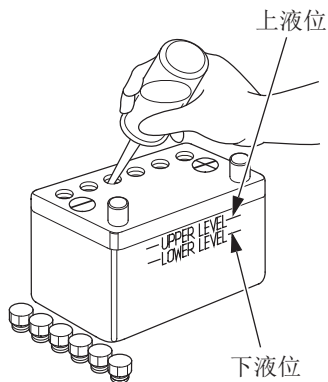

3. 向蓄电池内加注蒸馏水至上液位线。切勿向蓄电池内加注过多的蒸馏水。
4. 将蓄电池水平放置于阴凉、干燥、通风良好的地方，避免阳光直射。
5. 每月检查一次电解液的比重并根据需要为蓄电池充电，以延长蓄电池寿命。

舷外机的放置

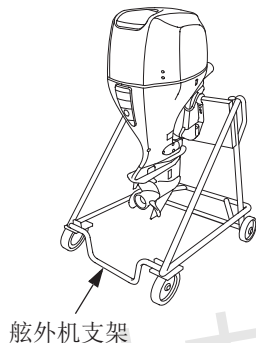

运输、存放舷外机时，一定要将发动机处于垂直或水平位置（如图所示）。连接尾架与舷外机支架，并用螺栓和螺母固定舷外机。舷外机应存放在通风、干燥、无阳光直射的地方。

垂直运输或存放：

连接尾架与舷外机支架。

（如图所示，左舷向下放置舷外机。）

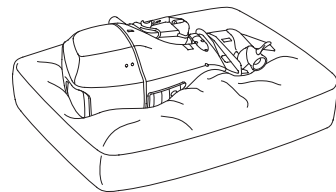

水平运输或存放：

将舷外机置于保护垫板上。

⚠ 注意

切勿长期侧放舷外机。如必须侧放舷外机，请排干机油并用聚氨酯材料或覆盖层包裹和保护舷外机，如图所示。

为保护环境，不得草率地将这些物品、蓄电池、发动机油等当做废物处理掉。请按照当地法规或咨询经销商进行相关处理。

本田动力中国

15.故障检查

报警系统启动

症状	可能原因	补救方法
过热报警系统启动： • 过热指示灯启动。 • 过热警报蜂鸣器发出蜂鸣声。 • 发动机减速，最后停了下来。 • 打开节气门后，发动机无法加速。 • 发动机在速度受限的情况下于20秒内停止运行。	冷却水进水口阻塞。	清理冷却水进水口。
	火花塞温度范围不适当。	更换火花塞（参见第87-91页）
	• 水泵故障。 • 恒温器阻塞。 • 恒温器故障。 • 冷却水通道阻塞。 • 有废气进入冷却系统。	咨询Honda舷外机授权经销商。
油压报警系统启动： • 油压指示灯未亮。 • 油压警报蜂鸣器鸣响。 • 发动机减速。 • 加大节气门后，发动机无法加速。	机油不足	加注发动机油至规定液面（参见第39页）
	使用的机油不符合规定。	更换发动机油（参见第85页）

故障检查

症状	可能原因	补救方法
油水分离器报警系统启动： • 油水分离器报警蜂鸣器鸣响。	油水分离器中出现积水。	清理油水分离器（参见第97页）。 检查燃料箱和燃料管线内有无积水。如果警报蜂鸣器再次鸣响，请咨询Honda舷外机授权经销商。
编程控制燃油喷射报警系统启动： • 编程控制燃油喷射指示灯亮。 • 编程控制燃油喷射报警蜂鸣器发出断断续续的声音	编程控制燃油喷射报警系统出现故障。	咨询Honda舷外机授权经销商。
ACG警报系统启动： • ACG指示灯亮。 • ACG警报蜂鸣器发出断断续续的声音。	蓄电池电压过高或过低。	检查蓄电池（见第45和100页）
	ACG故障。	咨询Honda舷外机授权经销商。

本田动力中国

16.规格

型号	BF115D		
标识码	BBHJ		
类型	LD LU	XD XU	XCD
总长	845mm(33.3in)		
总宽	580mm(22.8in)		
总高	1665mm(65.6in)	1790mm(70.5in)	
艉板高度(艉板 倾角为12°时)	508mm (20.0in)	635mm (25.0in)	
干重(重量)*	217kg(478lbs)	220kg(485lbs)	223kg(491lbs)
额定功率	84.6kW(115PS)		
全节气门范围	4500-6000min ⁻¹ (rpm)		
发动机型式	4冲程, 双顶置凸轮轴, 直列4缸		
排量	2354cm ³ (143.6cu-in)		
火花塞间隙	1.0-1.1mm(0.039-0.043in)		
遥控转向系统	机载		
启动系统	电启动器		
点火系统	全晶体管蓄电池		
润滑系统	摆线泵压力润滑		
规定用油	发动机: 美国石油协会标准SG、SH和SJ SAE 10W-30 齿轮箱: 美国石油协会标准(GL-4) SAE 90双曲线齿轮油		

装油量	发动机: 未更换滤油器时: 6.5L (6.9US qt, 5.7Imp qt) 更换滤油器后: 6.7L(7.1US qt, 5.9Imp qt) 齿轮箱: 0.98L(1.04US qt, 0.86Imp qt)
直流输出	12V-40A
冷却系统	水冷式, 带恒温器
排气系统	水排式
火花塞	ZFR6K-11(NGK), KJ20DR-M11(DENSO)
燃料泵	高压侧: 电动式 低压侧: 机械式
燃料	无铅汽油(RON91号或以上、AKI86号或以上)
换档	锁销式(前进档-空档-倒档)
转向角	左右30°
倾斜角(当艉板 倾角为12°时)	无级(72°)
纵倾角(当艉板 倾角为12°时)	-4°到16°

* 不配备电池线, 配有螺旋桨

Honda舷外机的额定功率是按照ISO8665(小型船舶/海船推进往复内燃机...动力测量和说明)标准确定。

规格

型号	BF135A			
标识码	BARJ	BASJ	BARJ	BASJ
类型	LD LU	LCU	XD XU	XCD XCU
总长	845mm(33.3in)			
总宽	580mm(22.8in)			
总高	1665mm(65.6in)		1790mm(70.5in)	
艉板高度(艉板倾角为12°时)	508mm (20.0in)		635mm (25.0in)	
干重(重量)*	217kg(478lbs)	220kg(485lbs)	223kg(491lbs)	
额定功率	99.3kW(135PS)			
全节气门范围	5000-6000min ⁻¹ (rpm)			
发动机型式	4冲程, 双顶置凸轮轴, 直列4缸			
排量	2354cm ³ (143.6cu-in)			
火花塞间隙	1.0-1.1mm(0.039-0.043in)			
遥控转向系统	机载			
启动系统	电启动器			
点火系统	全晶体管蓄电池			
润滑系统	摆线泵压力润滑			
规定用油	发动机: 美国石油协会标准SG、SH和SJ SAE 10W-30 齿轮箱: 美国石油协会标准GL-4 SAE 90双曲线齿轮油			

装油量	发动机: 未更换滤油器时: 6.5L(6.9US qt, 5.7Imp qt) 更换滤油器后: 6.7L(7.1US qt, 5.9Imp qt) 齿轮箱: 0.98L(1.04US qt, 0.86Imp qt)
直流输出	12V-40A
冷却系统	水冷式, 带恒温器
排气系统	水排式
火花塞	ZFR6K-11(NGK), KJ20DR-M11(DENSO)
燃料泵	高压侧: 电动式 低压侧: 机械式
燃料	无铅汽油(RON91号或以上、AKI86号或以上)
换档	锁销式(前进档-空档-倒档)
转向角	左右30°
倾斜角(当艉板倾角为12°时)	无级(72°)
纵倾角(当艉板倾角为12°时)	-4°到16°

* 不配备电池线, 配有螺旋桨

Honda舷外机的额定功率是按照ISO8665(小型船舶/海船推进往复式内燃机...动力测量和说明)标准确定。

规格

型号	BF150A			
标识码	BANJ	BAPJ	BANJ	BAPJ
类型	LD LU	LCU	XD XU	XCD XCU
总长	845mm(33.3in)			
总宽	580mm(22.8in)			
总高	1665mm(65.6in)		1790mm(70.5in)	
艉板高度(艉板 倾角为12°时)	508mm (20.0in)		635mm (25.0in)	
干重(重量)*	217kg(478lbs)	220kg(485lbs)	223kg(491lbs)	
额定功率	110.3kW(150PS)			
全节气门范围	5000-6000min-1(rpm)			
发动机型式	4冲程, 双顶置凸轮轴, 可变气门配气正时 和气门升程电子控制, 直列4缸			
排量	2354cm ³ (143.6cu-in)			
火花塞间隙	1.0-1.1mm(0.039-0.043in)			
遥控转向系统	机载			
启动系统	电启动器			
点火系统	全晶体管蓄电池			
润滑系统	摆线泵压力润滑			
规定用油	发动机: 美国石油协会标准SG、SH和SJ SAE 10W-30 齿轮箱: 美国石油协会标准GL-4 SAE 90双 曲线齿轮油			

装油量	发动机: 未更换滤油器时: 6.5L(6.9US qt, 5.7Imp qt) 更换滤油器后: 6.7L(7.1US qt, 5.9Imp qt) 齿轮箱: 0.98L(1.04US qt, 0.86Imp qt)
直流输出	12V-40A
冷却系统	水冷式, 带恒温器
排气系统	水排式
火花塞	ZFR6K-11(NGK), KJ20DR-M11(DENSO)
燃料泵	高压侧: 电动式 低压侧: 机械式
燃料	无铅汽油(研究法辛烷值91号, 抗爆指数 86或更高)
换档	锁销式(前进档-空档-倒档)
转向角	左右30°
倾斜角(当艉板 倾角为12°时)	无级(72°)
纵倾角(当艉板 倾角为12°时)	-4°到16°

* 不配备电池线, 配有螺旋桨

Honda舷外机的额定功率是按照ISO8665(小型船舶/海船推进往复内燃机...动力测量和说明)标准确定。

噪音和振动

型号	BF115D	BF135A	BF150A
控制系统	R (遥控)	R (遥控)	R (遥控)
操作人员耳旁声压级 (2006/42/EC, 国际海洋工业协会理事会39-94)	80dB(A)	78dB(A)	80dB(A)
不确定度	2dB(A)	2dB(A)	2dB(A)
测得的声功率级 (参考欧洲标准ISO3744)	—	—	—
不确定度	—	—	—
手臂振动等级 (2006/42/EC, 国际海洋工业协会理事会38-94)	不超过2.5m/s ²	不超过2.5m/s ²	不超过2.5m/s ²
不确定度	—	—	—

参考：国际海洋工业协会理事会标准：其中规定有发动机操作条件及测量条件。

17.索引

A			
安全	6	TRL (拖拽) 控制开关 (可选设备)	61
安全信息	6	纵倾舷外机	62
安全标签的位置	8	纵倾仪 (可选设备)	64
安装	29	倾斜舷外机	65
艉板高度	29	停泊	66
位置	30	电动倾斜开关 (舷外机盘)	67
安装高度	30	手动泄压阀	68
舷外机安装	31	纵倾调整片	69
舷外机角度检查 (航行)	32	发动机保护系统	70
蓄电池连接	33	〈机油压力、过热、水污染、	
遥控装备 (可选设备)	35	程序控制燃油喷射、ACG	
遥控箱位置	36	报警系统)	70
遥控电缆长度	36	〈过速限制器)	74
螺旋桨选择	37	〈锌块)	74
燃料管线连接	37	浅水区操作	74
		搭载多台舷外机	75
		操作前检查	38
		发动机罩拆卸/安装	38
		发动机油	39
		燃料	41
		含有酒精的汽油	42
		螺旋桨和开口销检查	43
		遥控杆摩擦	44
		油水分离器	44
		蓄电池	45
		其他检查项目	46
		处理	111
		存放	107
		燃料	107
		机油	108
		蓄电池存放	109
		舷外机的放置	110
		蒸汽分离器排净	107
C		G	
操作	55	故障检查	112
磨合程序	55	关闭发动机	76
换挡	56	发动机紧急停机	76
R1型	56	发动机正常停机	76
R2型	57	规格	114
R3型	58		
航行	59	K	
		控制和功能	14
		遥控杆	14
		R1型	14
		R2型	15
		R3型	16
		空挡分离杆	17
		发动机开关	17
		快怠速档位杆/快怠速按钮	18

程序控制燃油喷射指示灯
/蜂鸣器19
ACG指示灯/蜂鸣器19
油压指示灯/蜂鸣器20
过热指示灯/蜂鸣器20
油水分离器蜂鸣器20
电动纵倾/倾斜开关21
纵倾仪(可选设备)22
电动倾斜开关(舷外机盘)22
TRL(拖拽)控制开关面板
(可选设备)23
手动泄压阀23
紧急停机开关24
紧急停机开关拉索/夹24
备用紧急停机开关夹25
倾斜锁定杆26
纵倾调整片26
锌块26
冷却水检查孔27
冷却水进水口27
发动机罩锁扣27
转速表(可选设备)28
NMEA接口耦合器28

Q

启动发动机47
 泵油47
 启动发动机47
 R1型47
 R2、R3型51
清洁和冲洗80

W

维护81
 工具箱和备品备件82
 备用紧急停机开关夹(可选设备) ... 82
 维保周期表83
 机油85
 火花塞87
 润滑92
 燃料过滤器94
 油水分离器97
 排放控制系统99
 蓄电池100
 保险丝102
 主保险丝103
 ACG保险丝103
 螺旋桨104
 舷外机进水105

Y

运输78
 断开燃料管线78
 运输78
 拖拽79

Z

组件识别10

本田动力中国

HONDA

本田动力中国

4XZX1617
00X4X-ZX1-6170

制造商：本田技研工业株式会社
原产地：日本
进口商：本田动力（中国）有限公司

本田动力（中国）有限公司
地址：中国重庆市渝北区观月南路1号
电话：400-180-0050 (023) 62793221
传真：(023) 62820081 邮编：401120

® (YJ) (YJ) A 200 21 04 03

PRINTED IN CHINA